

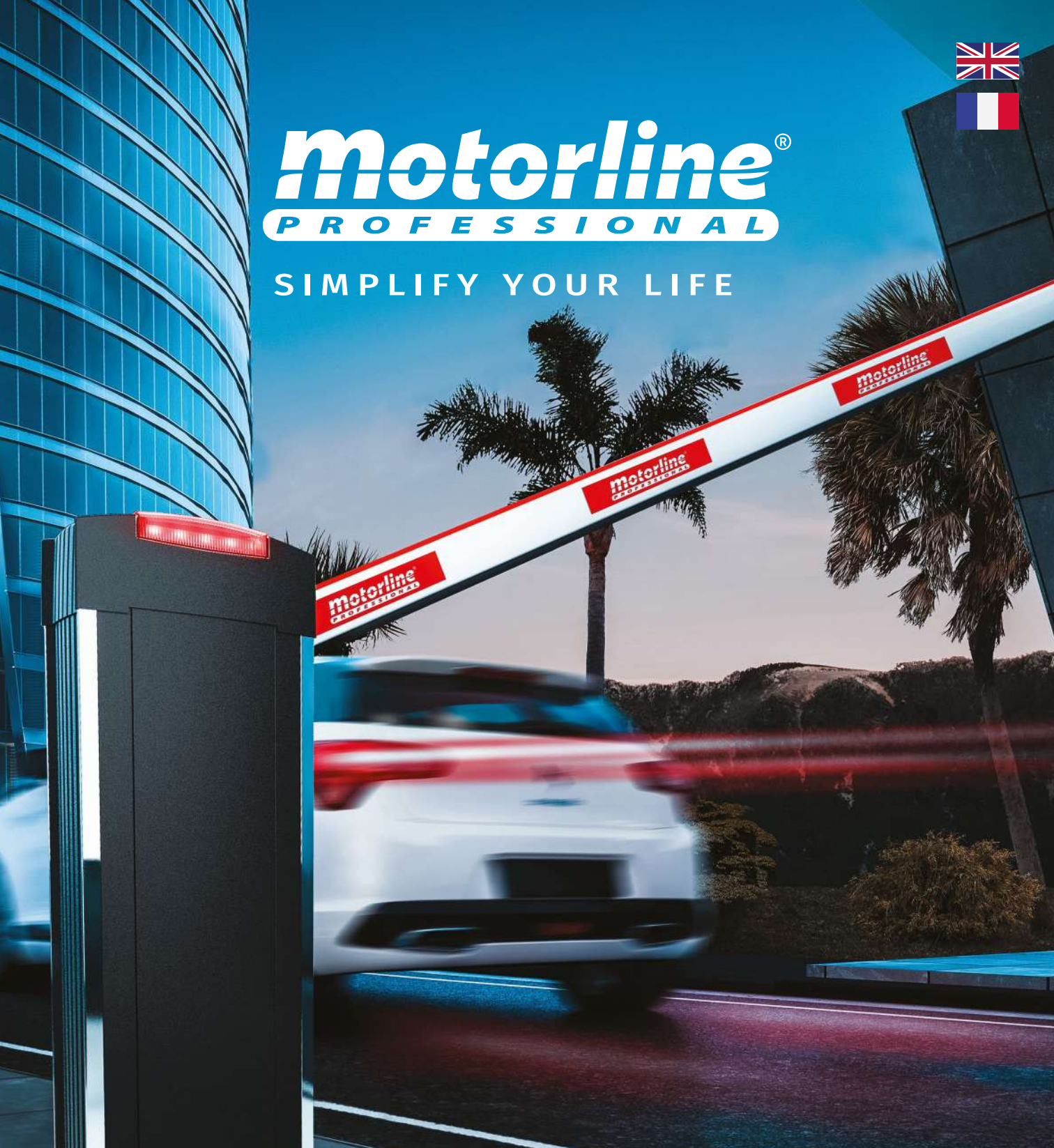

motorline[®]

PROFESSIONAL

SIMPLIFY YOUR LIFE



2019

















CATALOGUE / CATALOGUE





INDEX / INDEX

THE COMPANY / LA SOCIÉTÉ	02	WINDOWS / FENÊTRES	69
TRAFFIC CONTROL / CONTRÔLE ROUTIER	05	ELECTRONIC / ÉLECTRONIQUE	73
BOLLARDS / BORNE EN INOX	06	REMOTE CONTROLS / TÉLÉCOMMANDES	74
ELECTROMECHANICAL BARRIERS / BARRIÈRES ÉLECTROMÉCANIQUES	07	PHOTOCELLS / PHOTOCELLULES	74
ACCESSORIES / ACCESSOIRES	12	FLASHING LAMPS / LAMPES CLIGNOTANTES	75
RAPID DOORS / PORTES SOUPLES RAPIDES	13	ACCESS CONTROL / CONTRÔLE D'ACCÈS	75
ACCESSORIES / ACCESSOIRES	19	RECEIVERS AND EMITTERS / RÉCEPTEURS ET ÉMETTEURS	81
EXTRAS / EXTRAS	20	LOCKS / SERRURES ÉLECTRIQUES	83
FIRE CUTTING / COUPE-FEU	23	8K2 SAFETY EDGES / BARRES PALPEUSES 8K2	84
EXTRAS / EXTRAS	25	ACCESSORIES / ACCESSOIRES	85
GLASS DOOR OPENERS / PORTES AUTOMATIQUES EN VERRE	27	AWNINGS / STORES EXTÉRIEURS	87
EXTRAS / EXTRAS	31	COFRE 260	88
SWING DOOR OPENER / MOTEUR PIÉTON	32	COFRE 260 VOLANTE	89
ACCESSORIES / ACCESSOIRES	33	COFRE 600	90
AUTOMATION FOR SECTIONAL DOORS / AUTOMATISMES POUR PORTES DE GARAGE	35	COFRE 600 VOLANTE	91
ACCESSORIES (ROSSO EVO) / ACCESSOIRES (ROSSO EVO)	37	COFRE 136	92
ACCESSORIES (KFM) / ACCESSOIRES (KFM)	38	PUNTO RECTO	93
ACCESSORIES (TRACTION TO THE SHAFT) / ACCESSOIRES (TRACTION AU BOUT DE L'ARBRE)	41	MONOBLOCO 300	94
AUTOMATION FOR SLIDING GATES / AUTOMATISME POUR PORTAILS COULISSANTS	43	MONOBLOCO 600	95
GEAR RACKS / CREMAILLÉRES	48	MONOBLOCO 5000	96
ELECTRONIC / ÉLECTRONIQUE	49	VARANDA	97
AUTOMATION FOR SWING GATES / AUTOMATISMES POUR PORTAILS BATTANTS	51	PERGOLA	98
ELECTRONIC / ÉLECTRONIQUE	57	BRISA SOLAR	100
ROLLER SHUTTER MOTORS / MOTEURS D'ENROULER	59	PAREDE	102
ELECTRONIC / ÉLECTRONIQUE	66	VELLUM COFRE	103
REMOTE CONTROLS / TÉLÉCOMMANDES	67	ELECTRONIC / ÉLECTRONIQUE	104
		ACCESSORIES / ACCESSOIRES	104
		LED ILLUMINATION / ÉCLAIRAGE LED	105
		CORTINA	106
		TERMS AND CONDITIONS / CONDITIONS GÉNÉRALES DE VENTE	110
		CONTACTS / CONTACTS	113

 Power supply / Alimentation	 Force / Force	 Motor voltage / Voltage du moteur
 Noise / Bruit	 Nm Newton meter / Newton mètre	 Working frequency / Fréquence de travail
 Hz Electric frequency / Fréquence électrique	 μ Capacitor / Condenseur	 Rotations per minute (RPM) / Rotation par minute (RPM)
 Kg Moved weight / Poids transporté	 Led lightning / Éclairage Led	 Crank handle / Manivelle
 W Power (Watts) / Puissance (Watts)	 Thermal protection / Protection thermique	 Index of protection against liquids and solids (IP) / Indice de protection contre les liquides et les solides (IP)
 Tubular motor length / Longueur du moteur tubulaire	 Operating temperature / Température de fonctionnement	



THE COMPANY / EMPRESA

Founded in 1986 by the current administrator André Viana, André Group has more than 30 years of experience.

During the first 24 years of existence, the Group was made up of a series of companies from several areas related to mechanics and technology. It was a very enriching time, due to the diversity of branches involved, which provided a vast experience with leading automation countries, such as Germany and Italy, through contact with the most diverse international and national markets.

In 2010 all the companies were acquired and merged into one by the current administrator and founder, thus giving rise to Electrocelos S.A. Since that time, a new direction has been traced, creating a strategy that focuses on the quality of products and service, always keeping in mind customer satisfaction, leading **Motorline Professional** brand to cross borders and become a reference brand automation market.

Today, **Motorline Professional** is represented in more than 50 countries through distributors and professionals in the industry who put their trust and confidence in the brand and the company. They are more than 15 thousand between resellers and installers that are officially specialized in the installation of our products, in order to comply with the safety and quality standards required by Motorline. There are also teams working exclusively in specific countries, making the export in the company's largest market.

"During all these years, we have worked to reach a high-quality level, so that we can meet the highest demands of the world market."

André Viana has created a brand with a strategy where he believes in the values of design, joining it in a criterious way to innovation and search for new forms of production, materials and technological solutions, with the aim of offering high quality products at competitive prices that can simplify the day-to-day of installers and all those who use them with the highest security and reliability.

"Our products present an extremely stylish design. We bet on contemporaneity and innovation. In addition, we develop products with good value for money, in order to meet the expectations of all our customers."

André Viana, Administrator and Founder of André Group

Fondé en 1986 par l'administrateur actuel André Viana, le groupe André a plus de 30 ans d'expérience.

Au cours des 24 premières années de son existence, le groupe était constitué d'un groupe de sociétés appartenant à plusieurs domaines liés à la mécanique et à la technologie. Ce fut une période très enrichissante, du fait de la diversité des branches impliquées, qui nous a permis d'acquérir une vaste expérience auprès des principaux pays d'automatisation, tels que l'Allemagne et l'Italie, au contact des marchés nationaux et internationaux les plus divers.

En 2010, toutes les sociétés ont été acquises et fusionnées en une seule par l'actuel administrateur et fondateur. Peu après, cette acquisition a été suivie de la fusion de toutes ces sociétés en une seule, donnant ainsi naissance à Electrocelos S.A.

*Depuis lors, une nouvelle direction a été tracée, créant une stratégie axée sur la qualité des produits et des services, toujours soucieuse de la satisfaction du client, permettant à la marque "**Motorline Professional**" de franchir les frontières et de devenir une marque référence mondiale sur le marché de l'automatisation.*

*Aujourd'hui, **Motorline Professional** est représenté dans plus de cinquante de pays par le biais de distributeurs et de professionnels du secteur qui font confiance à la marque et à l'entreprise. Ce sont plus de 15 000 entre revendeurs et installateurs, et sont officiellement spécialisés dans l'installation de nos produits afin de respecter les normes de sécurité et de qualité requises par Motorline. Des équipes de travail agissent également exclusivement dans certains pays, ce qui permet à l'exportation de devenir le plus grand marché de la société.*

"Au cours de toutes ces années, nous avons travaillé pour atteindre un niveau de qualité élevé, pour atteindre aux exigences les plus strictes du marché mondial."

André Viana a créé une marque avec une stratégie qui croit aux valeurs du design, la joignant de manière judicieuse à l'innovation et à la recherche de nouvelles formes de production, de matériaux et de solutions technologiques, dans le but de : offrir des produits de qualité à des prix compétitifs qui peuvent simplifier la vie quotidienne des installateurs et de tous ceux qui les utilisent avec la plus grande sécurité et fiabilité.

"Nos produits présentent un design extrêmement élégant. Nous parions sur la modernité et l'innovation.

De plus, nous parions sur des produits offrant un bon rapport qualité-prix, afin de répondre aux attentes de tous nos clients."

André Viana, Administrateur/Fondateur du Groupe André

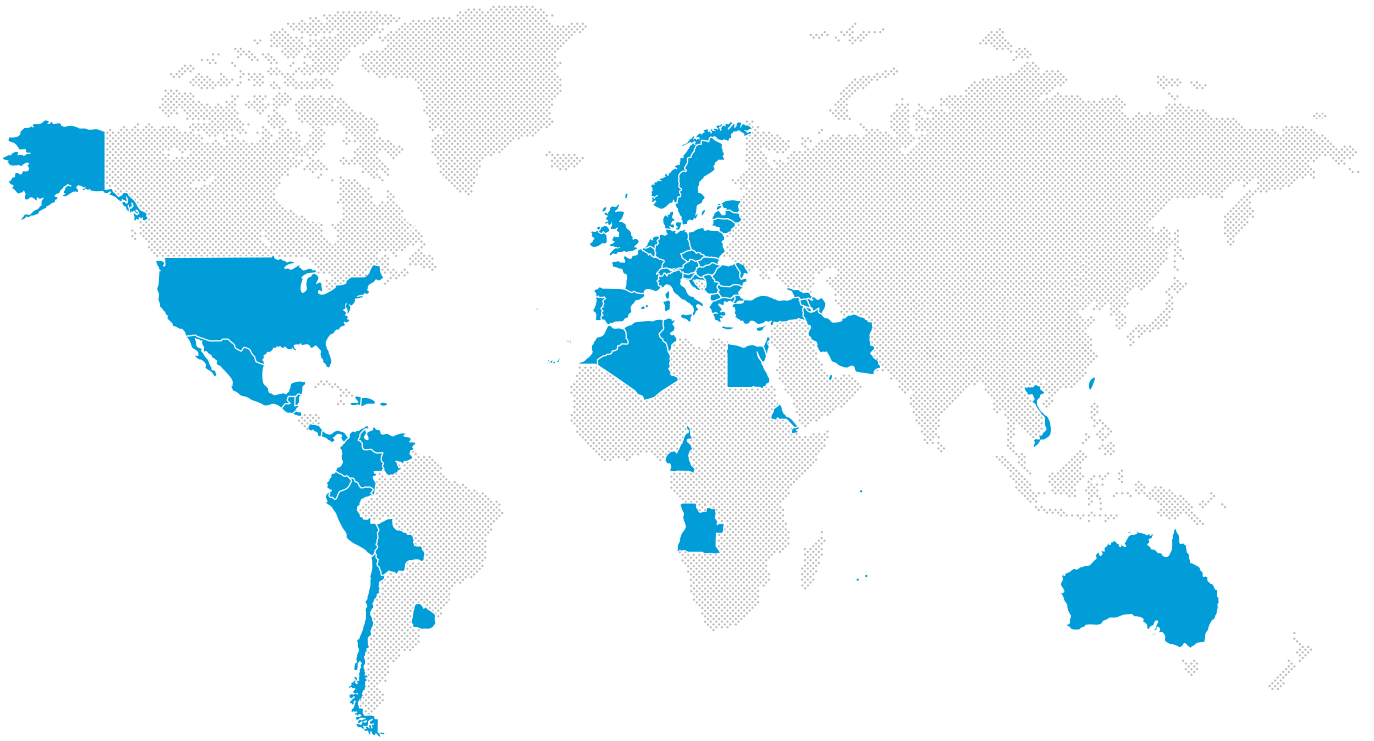



Motorline
GEORGESBORO

Motorline
GEORGESBORO



TRAFFIC CONTROL CONTRÔLE ROUTIER

BOLLARDS (FIXED) / BORNE EN INOX (FIXE)

MPIE5

Fixed bollard in stainless steel 304, appropriated to block traffic.

Borne fixe en acier-inoxydable 304, approprié pour empêcher le passage.

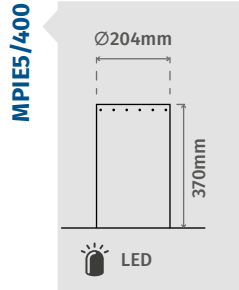

605,00 €

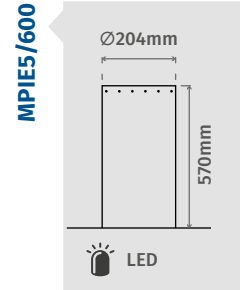

650,00 €

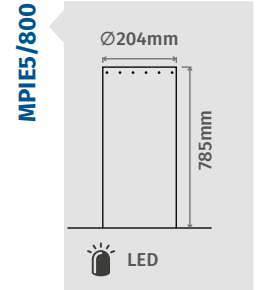

685,00 €

BOLLARDS (AUTOMATIZED) / BORNE EN INOX (AUTOMATISÉ)



MPIE10

Electromechanical bollard in stainless steel 304, appropriated to block traffic and reserve parking.
0,06 m/s of opening speed.

Borne électromécanique en acier inoxydable 304, approprié pour empêcher le passage et réserver les parkings.

Vitesse d'ouverture de 0,06 m/s.

110Vac/
230Vac

24 Vdc

60W

-25°C
+55°C

IP44

LED RGB

KIT COMPONENTS

- 1 Stainless steel bollard
- 1 Control board **MC61PL**
- 2 Remote controls **FALK**
- 1 Battery **12Vdc / 1.2AH**
- 1 Twilight sensor **MSC50**
- Built-in RGB LED module

COMPOSITION DU KIT

- 1 Borne en inox
- 1 Centrale électronique **MC61PL**
- 2 Télécommandes **FALK**
- 1 Batterie **12Vdc/1.2AH**
- 1 Capteur crépusculaire **MSC50**
- Module a LED's RGB intégré

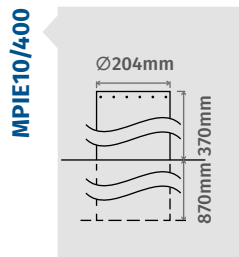

1.932,00 €

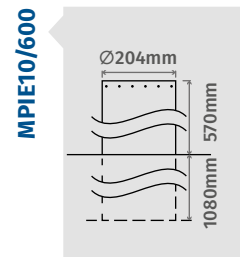

2.040,00 €

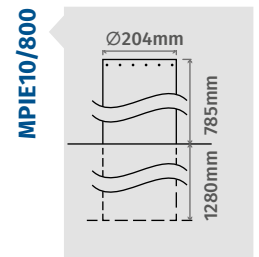

2.225,00 €



MSC50

Twilight sensor adaptable to any Motorline® technology.

Capteur crépusculaire compatible avec toute la technologie Motorline®.

48,75 €



MC61PL

Control board for all MPIE10 and with the same features as **MC61SE** (page 39).

Central pour tous les MPIE10 et avec les mêmes caractéristiques que le **MC61SE** (page 39).

85,00 €



SIGMA

NEW PRODUCT
COMING SOON
NOUVEAU PRODUIT
BIENTÔT DISPONIBLE

KIT COMPONENTS

Electromechanical barrier with aluminum structure **for intensive use:**

- Extensible aluminium boom **from 3,6m to 6m**
- **1 24Vdc** barrier motor
- 1 Fixed support for boom **SPAT Fixed**
- 1 Control board **MC61BR** with slowdown in opening and closing
- 1 Pair of photocells **MF30**
- 2 Remote controls **FALK**
- Built-in RGB flashing light

COMPOSITION DU KIT

Barrière électromécanique avec structure en aluminium **pour usage intensif:**





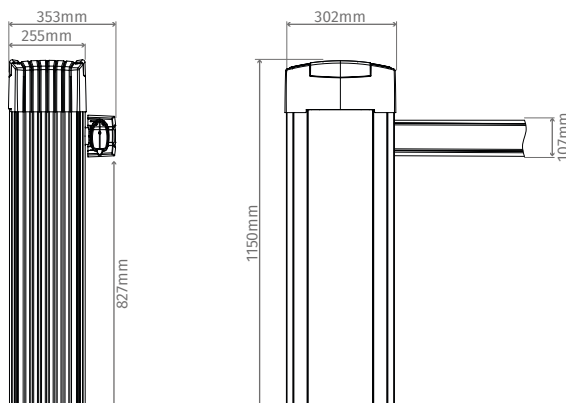

- Lisse en aluminium extensible de 3,6 à 6m
- 1 Moteur de barrière **24Vdc**
- 1 Support pour Lisse **SPAT fixe**
- 1 Centrale électronique **MC61BR** avec ralentissement en ouverture et en fermeture
- 1 Jeu de photocellules **MF30**
- 1 Capteur crépusculaire **MSC50**
- 2 Commandes **FALK**
- Feux clignotant RGB intégrée

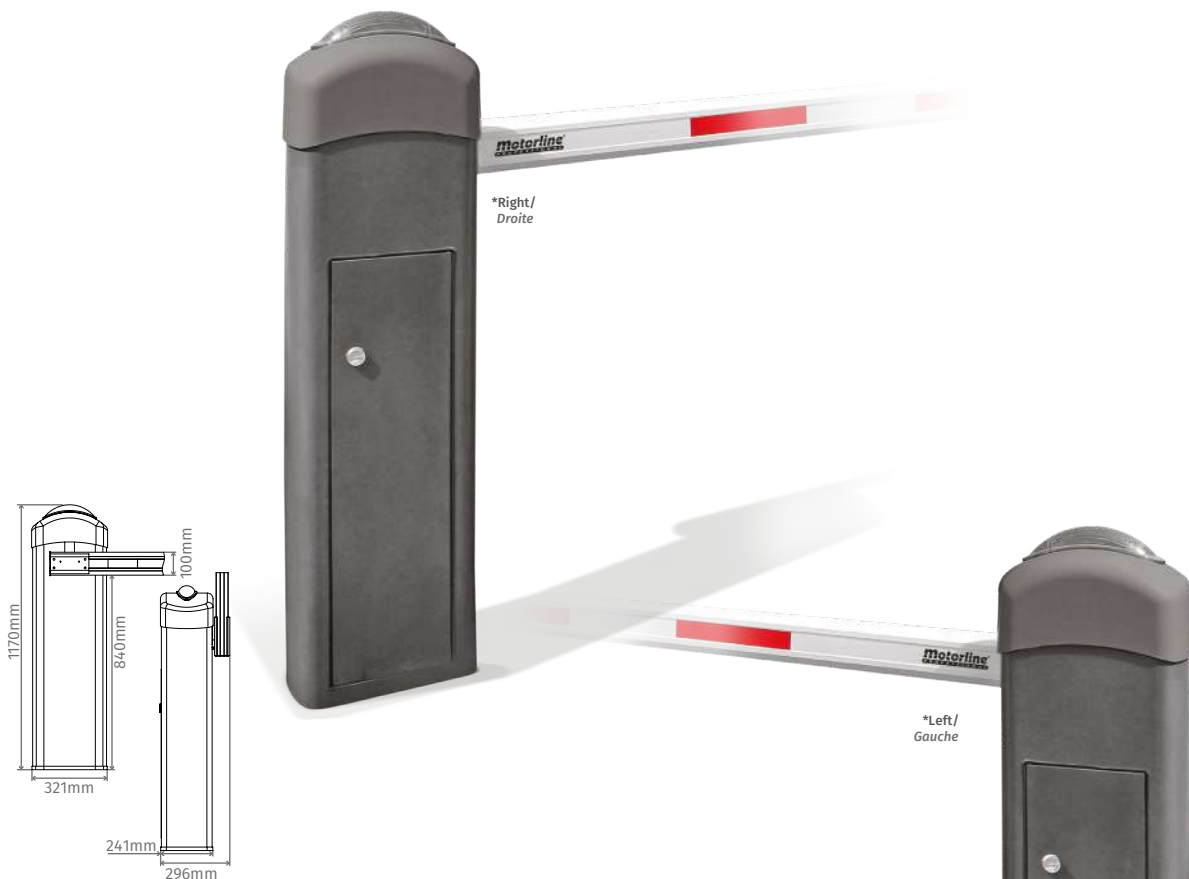
- ⚡ 110Vac / 230Vac
- ⚡ 24 Vdc
- ⌚ 3 RPM
- 🌡️ -25° C / +55° C
- ☔ IP44
- ⚙️ Intensive



ELECTROMECHANICAL BARRIERS / BARRIÈRES ÉLECTROMÉCANIQUES

**KBM6**

 110Vac/230Vac
  110Vac/230Vac
  3 RPM
  -25°C to +55°C
  IP55
  Intensive

Electromechanical barrier kit up to **6m** for **intensive use**:

- Extensible aluminium **boom from 3,6m to 6m**
- 1 **110Vac or 230Vac** barrier motor with automatic cooling
- Fixed support for boom **SPAT Fixed**
- 1 Control board **MC50BR**, with slowdown in opening and closing
- 1 Pair of photocells **MF30**
- 1 Twilight sensor **MSC50**
- 2 Remote controls **FALK**
- Built-in RGB flashing light

Kit de barrière électromécanique jusqu'à **6m** pour **usage intensif**:

- Lisse en aluminium **extensible de 3,6m à 6m**
- 1 Moteur de barrière **110Vac ou 230Vac** avec refroidissement automatique
- 1 Support pour Lisse **SPAT fixe**
- 1 Centrale électronique **MC50BR**, avec ralentissement à l'ouverture et à la fermeture
- 1 Jeu de cellules **MF30**
- 2 Télécommandes **FALK**
- Lampe clignotante RGB intégré

1.138,00 €



*Right/
Droite

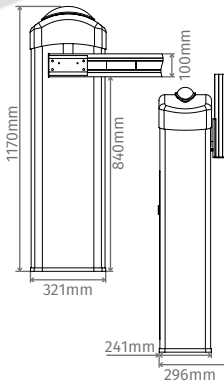

KBM6 24V

110Vac/230Vac ⚡ 24Vdc ⌚ 3 RPM 🌡️ -25°C/+55°C 🌧️ IP55 ⚙️ Intensive

Electromechanical barrier kit up to **6m for intensive use:**

- Extensible aluminium **boom from 3,6m to 6m**
- **24Vdc** barrier motor
- Fixed support for boom **SPAT Fixed**
- 1 Control board **MC61BR**, with slowdown in opening and closing
- 1 Pair of photocells **MF30**
- 1 Twilight sensor **MSC50**
- 2 Remote controls **FALK**
- Built-in RGB flashing light

Kit de barrière électromécanique jusqu'à **6m pour usage intensif:**

- Lisse en aluminium **extensible de 3,6m à 6m**
- 1 Moteur de barrière **24Vdc**
- 1 Support pour Lisse **SPAT fixe**
- 1 Centrale électronique **MC61BR**, avec ralentissement à l'ouverture et à la fermeture
- 1 Jeu de cellules **MF30**
- 1 Capteur crépusculaire **MSC50**
- 2 Télécommandes **FALK**
- Lampe clignotante RGB intégré

1.199,00 €



*Right/
Droite

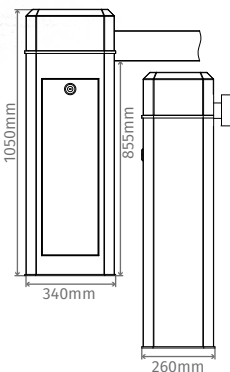

KBM6-INOX

110Vac/230Vac ⚡ 110Vac/230Vac ⌚ 3 RPM 🌡️ -25°C/+55°C 🌧️ IP55 ⚙️ Intensive

Electromechanical barrier kit with 304 stainless steel safe up to **6m for intensive use:**

- Extensible aluminium **boom from 3,6m to 6m**
- 1 **110Vac or 230Vac** barrier motor with automatic cooling
- Fixed support for boom **SPAT Fixed**
- 1 Control board **MC50BR**, with slowdown in opening and closing
- 1 Pair of photocells **MF30**
- 2 Remote controls **FALK**
- 1 RGB flashing light **MPSP LED**

Kit de barrière électromécanique avec coffre en inox 304 jusqu'à **6m pour usage intensif:**

- Lisse en aluminium **extensible de 3,6m à 6m**
- 1 Moteur de barrière **110Vac ou 230Vac** avec refroidissement automatique
- 1 Support pour Lisse **SPAT fixe**
- 1 Centrale électronique **MC50BR**, avec ralentissement à l'ouverture et à la fermeture
- 1 Jeu de cellules **MF30**
- 2 Télécommandes **FALK**
- 1 Lampe clignotante RGB **MPSP LED**

1.637,00 €

ELECTROMECHANICAL BARRIERS / BARRIÈRES ÉLECTROMÉCANIQUES

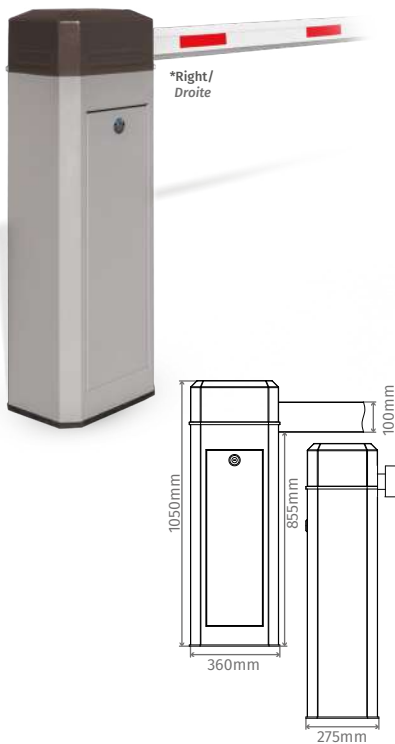

KBM8



Electromechanical barrier kit up to **8m for intensive use:**

- Extensible aluminium **boom from 5m to 8m**
- 1 **230Vac** barrier motor with automatic cooling
- Fixed support for boom **SPAT Fixed**
- 1 Control board **MC50BR**, with slowdown in opening and closing
- 1 Pair of photocells **MF30**
- 2 Remote controls **FALK**
- 1 RGB flashing light **MPSP LED**

Kit de barrière électromécanique jusqu'à **8m pour usage intensif:**

- Lisse en aluminium **extensible de 5m à 8m**
- 1 Moteur de barrière **230Vac** avec refroidissement automatique
- 1 Support pour Lisse **SPAT fixe**
- 1 Centrale électronique **MC50BR**, avec ralentissement à l'ouverture et à la fermeture
- 1 Jeu de cellules **MF30**
- 2 Télécommandes **FALK**
- 1 Lampe clignotante **MPSP LED RGB**

2.100,00 €

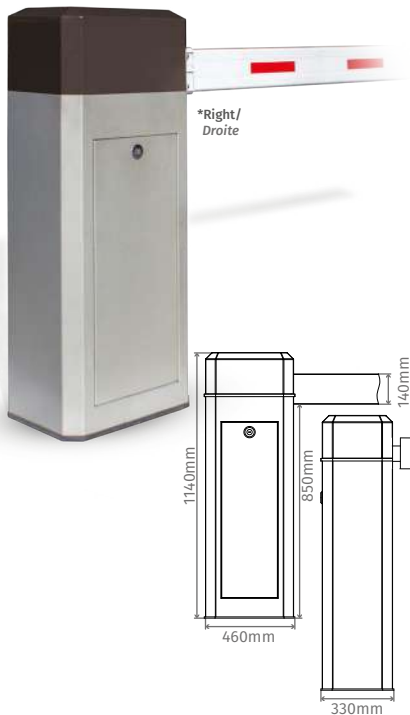

KBM11



Electromechanical barrier kit up to **11m for intensive use:**

- Extensible aluminium **boom from 6m to 11m**
- 1 **230Vac** barrier motor with automatic cooling
- Fixed support for boom **SPAT Fixed**
- 1 Control board **MC50BR**, with slowdown in opening and closing
- 1 Pair of photocells **MF30**
- 2 Remote controls **FALK**
- 1 RGB flashing light **MPSP LED**

Kit de barrière électromécanique jusqu'à **11m pour usage intensif:**

- Lisse en aluminium **extensible de 6m à 11m**
- 1 Moteur de barrière **230Vac** avec refroidissement automatique
- 1 Support pour Lisse **SPAT fixe**
- 1 Centrale électronique **MC50BR**, avec ralentissement à l'ouverture et à la fermeture
- 1 Jeu de cellules **MF30**
- 2 Télécommandes **FALK**
- 1 Lampe clignotante **MPSP LED RGB**

4.648,00 €

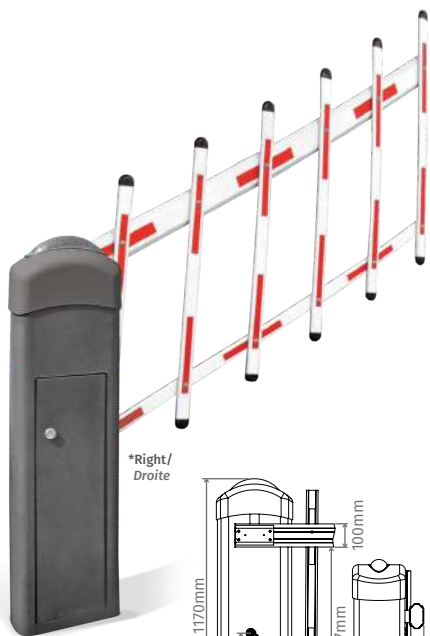

*Right/
Droite

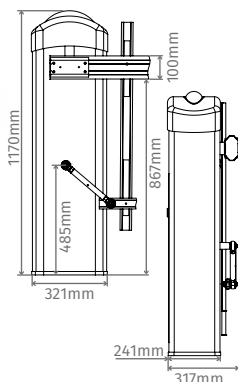

KBS5

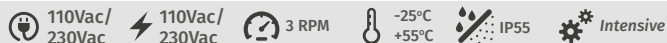

Electromechanical barrier kit up to **5m with the skirt:**

- Aluminium boom
- 1 **110Vac or 230Vac** Barrier motor with automatic cooling
- 1 Control board **MC50BR**, with slowdown in opening and closing
- 1 Pair of photocells **MF30**
- 1 Twilight sensor **MSC50**
- 2 Remote controls **FALK**
- 1 RGB flashing light **MPSP LED**

Kit de barrière électromécanique jusqu'à **5m lisse avec filet articulé:**

- Lisse en aluminium
- 1 Moteur de barrière **110Vac ou 230Vac** avec refroidissement automatique
- 1 Centrale électronique **MC50BR**, avec ralentissement à l'ouverture et à la fermeture
- 1 Jeu de cellules **MF30**
- 1 Capteur crépusculaire **MSC50**
- 2 Télécommandes **FALK**
- 1 Lampe clignotante **MPSP LED RGB**

1.395,00 €

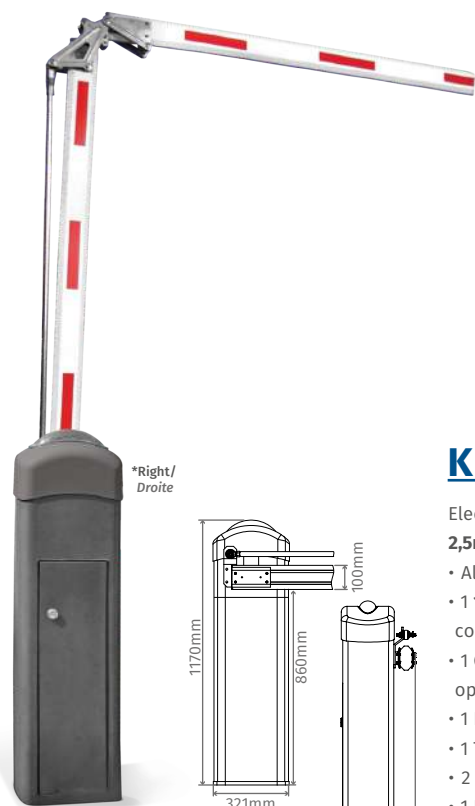

*Right/
Droite

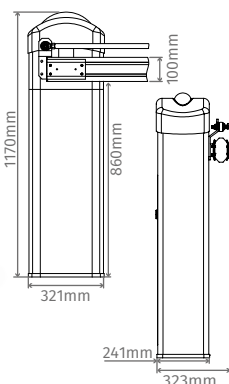

KBA5

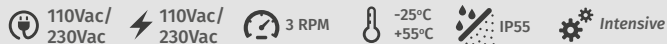

Electromechanical barrier kit up to **5m = 2,5m + 2,5m articulated:**

- Aluminium boom
- 1 **110Vac or 230Vac** Barrier motor with automatic cooling
- 1 Control board **MC50BR**, with slowdown in opening and closing
- 1 Pair of photocells **MF30**
- 1 Twilight sensor **MSC50**
- 2 Remote controls **FALK**
- 1 RGB flashing light **MPSP LED**

Kit de barrière électromécanique jusqu'à **5m = lisse articulé 2,5m+ 2,5m:**

- Lisse en aluminium
- 1 Moteur de barrière **110Vac ou 230Vac** avec refroidissement automatique
- 1 Centrale **MC50BR**, avec ralentissement à l'ouverture et à la fermeture
- 1 Jeu de cellules **MF30**
- 1 Capteur crépusculaire **MSC50**
- 2 Télécommandes **FALK**
- 1 Lampe clignotante **MPSP LED RGB**

1.370,00 €

ACCESSORIES / ACCESSOIRES



BOOM / LISSE KBM6

Telescopic boom for barrier KBM6 - 6m
Lisse télescopique pour barrière KBM6 - 6m

192,00 €

BOOM / LISSE KBM8

Telescopic boom for barrier KBM8 - 8m
Lisse télescopique pour barrière KBM8 - 8m

390,00 €

BOOM / LISSE KBM11

Telescopic boom for barrier KBM11 - 11m
Lisse télescopique pour barrière KBM11 - 11m

918,00 €



**PROFILE FOR LEDS APPLICATION
 ON THE BARRIER BOOM /
 PROFIL D'APPLICATION DE LED'S
 SUR LA LISSE DE LA BARRIÈRE**

Kit of the 6m profile and LEDs
Kit 6m de profil et Led's

296,00 €



SPAT - MOBILE / MOBILE

Mobile support for boom
Support mobile pour la lisse

75,00 €



SPAT - FIXED / FIXE

Fixed support for boom
Support fixe pour la lisse

50,00 €



BOOM / LISSE KBA5

Articulated barrier boom for KBA5 - 5m =
 2,5m + 2,5m

*Lisse articulé pour barrière KBA5 - 5m = lisse
 2,5m+ 2,5m*

380,00 €



BOOM / LISSE KBS5

Skirt barrier boom for KBS5 - 5m
Lisse avec filet articulé pour barrière KBS5 - 5m

480,00 €



MC50BR

Control board for all electromechanical barriers with 230Vac motor, possibility of storing 99 fully open Rolling Codes with slowdown in the closing and opening.

Other functions: For motors up to 1000W; 4 information outputs (opened/opening/closing/closed), amperometric control, remote control management ability, automatic course programming, slowdown management, regulation courtesy light timing from 1 to 99 minutes, 8K2 safety edge management.

Centrale pour toutes les barrières avec moteur 230Vac, possibilité de stocker 99 codes Rolling Code ouverture complète avec ralentissement en fermeture et en ouverture.
Autres fonctions: Pour les moteurs jusqu'à 1000W, 4 sorties d'information (ouvert/d'ouvrir/fermer/fermé); contrôle ampérométrique, possibilité de gestion de télécommandes, programmation automatique du parcours, gestion du temps de ralentissement, réglage du temps de la lumière de courtoisie de 1 à 99 minutes, gestion de barres palpeuses de sécurité résistive 8K2.

85,00 €



MC61BR

Control board for all electromechanical barriers with 24Vdc motor and with the same features as **MC61SE** (page 39).

*Central pour toutes les barrières avec moteur 24Vdc et avec les mêmes caractéristiques que le **MC61SE** (page 39).*

85,00 €

RAPID DOORS PORTES SOUPLES RAPIDES



motorline
PROFESSIONAL

Standard production, the structure in white RAL 9010.
Other RAL colours add **40,00€ per linear meter.**
(Left lateral guide + safe profile + right lateral guide)

*Production standard, profils en blanc RAL 9010.
Autres couleurs RAL ajouter 40,00€ par mètre linéaire
(Profil gauche + Coffre + Profil Droit)*

TARPAULIN STANDARD COLOURS (900 g/m²)

COULEURS STANDARD DE LA TOILE (900 g/m²)



RAL 5002



RAL 6026



RAL 3002



RAL 2004



RAL 1003



RAL 1015



RAL 9005



RAL 7037



RAL 9016

Other RAL colors for tarpaulin:
Price upon request.

Autres couleurs RAL pour toile:
Prix sur demande

ECO RAPID DOOR / PORTE RAPIDE ECO



- 230Vac
- 25°C
+55°C
- IP23
- Intensive

ECO

- Rapid door with **1 reinforcement strut**, suitable for areas **without air pressure**
- Porte Rapide avec **1 barre pour renforcement**, adapté aux zones **sans pression d'air**.

- 230Vac
- 25°C
+55°C
- IP23
- Intensive

ECO PLUS

- Rapid door with **3 to 4 reinforcement struts**, suitable for areas with **low air pressure**
- Porte Rapide avec **3 à 4 barres de renfort**, approprié pour les endroits avec une **basse pression de l'air**

* Technical measures on page 20

* Mesures techniques p. 20

Other RAL colours see page 13

Autres couleurs RAL voir page 13

1mm transparent tarp.

Avec bande transparente de 1mm

Certified dimensions of (W)3000 x (H)3000 for winds up to 32km/h.

Dimensions (H)3000 x (L)3000 certifié pour les vents jusqu'à 32km/h.

ECO / ECO PLUS

STANDARD MODEL WITH SEE-THROUGH BAND

- Rapid roll-up door built in white lacquered aluminium structure
- Electric board with the soft stop, mechanical limit switches, frequency inverter

KIT COMPONENTS

- **370W(ECO)/ 750W (ECO PLUS)** motor controlled by inverter with 230Vac power
- Maneuver board (waterproof) **MC112** with up, down and stop buttons
- Security photocells **MFE**
- External push button

OPTIONAL

- Magnetic loop detector (page 80)
- Remote controls (page 74)
- Radars (page 19)

OPENING SPEED ADJUSTABLE

MODÈLE STANDARD AVEC BANDE TRANSPARENTE

- Porte rapide enroulable construite en profil spécial d'aluminium laqué en blanc
- Tableau électrique avec arrêt souple, fins de course mécaniques, tableau industriel avec variateur de fréquence

COMPOSITION DU KIT

- Moteur de **370W(ECO)/ 750W (ECO PLUS)** contrôlé pour inverser avec alimentation à 230Vac
- Armoire de commande (étanche) **MC112** avec bouton de monté, descente et stop
- Cellules de sécurité **MFE**
- Bouton poussoir extérieur

EN OPTION

- Boucle magnétique de sol (page 80)
- Télécommandes (page 74)
- Radars (page 19)

VITESSE D'OUVERTURE AJUSTABLE

ECO RAPID DOOR / PORTE RAPIDE ECO

		WIDTH (mm) / LARGEUR (mm)			
		1500	2000	2500	3000
HEIGHT (mm) / HAUTEUR (mm)	2000	2 306,00 €	2 360,00 €	2 414,00 €	2 467,00 €
	2500	2 343,00 €	2 400,00 €	2 457,00 €	2 514,00 €
	3000	2 380,00 €	2 441,00 €	2 501,00 €	2 561,00 €

ECO PLUS RAPID DOOR / PORTE RAPIDE ECO PLUS

		WIDTH (mm) / LARGEUR (mm)					
		1500	2000	2500	3000	3500	4000
HEIGHT (mm) / HAUTEUR (mm)	2000	2 765,00 €	2 851,00 €	2 937,00 €	3 023,00 €	3 109,00 €	3 195,00 €
	2500	2 844,00 €	2 933,00 €	3 022,00 €	3 112,00 €	3 201,00 €	3 290,00 €
	3000	2 923,00 €	3 015,00 €	3 108,00 €	3 200,00 €	3 293,00 €	3 385,00 €
	3500	3 002,00 €	3 098,00 €	3 193,00 €	3 289,00 €	3 385,00 €	3 481,00 €
	4000	3 081,00 €	3 180,00 €	3 279,00 €	3 378,00 €	3 477,00 €	3 576,00 €



- 230Vac
- W** 750W
1500W
- 25°C
+55°C
- IP23
- Intensive

• Rapid door with **3 to 6 reinforcement struts** according to the dimension of the door, suitable for areas with **medium air pressure**

• *Porte Rapide avec **3 à 6 barres pour renforcement** selon la taille de la porte, approprié pour les endroits avec une **moyenne pression de l'air***

* Technical measures on page 20

* Mesures techniques p. 20

SPIN ROLL-UP / ENROULER

STANDARD MODEL WITH SEE-THROUGH BAND

- Roll-up rapid door built in white lacquered aluminium structure
- Electric board and high quality reducer, frequency inverter, soft start and soft stop, mechanical limit switches

Other RAL colours see page 13

Autres couleurs RAL voir page 13

2mm transparent tarp.

Avec bande transparente de 2mm

Certified dimensions of (W)5000 x (H)5000 for winds up to 40km/h.

Dimensions (H)5000 x (L)5000 certifié pour les vents jusqu'à 40km/h.

KIT COMPONENTS

- **750W/1500W** motor controlled by inverter with 230Vac power
- Maneuver board (waterproof) **MC112 (750W)/MC114 (1500W)** with up, down and stop buttons
- Security photocells **MFE**
- Variable-speed drive

OPTIONAL

- Magnetic loop detector (page 80)
- Remote controls (page 74)
- Radars (page 19)

OPENING SPEED ADJUSTABLE

MODÈLE STANDARD AVEC BANDE TRANSPARENTE

- Porte rapide enroulable construite en profil spécial d'aluminium laqué en blanc
- Tableau électrique et réducteur de haute qualité, variateur de fréquence, démarrage et arrêt souple, fins de courses mécaniques

COMPOSITION DU KIT

- Moteur de **750W/1500W** contrôlé pour inverser avec alimentation à 230Vac
- Armoire de commande (étanche) **MC112 (750W)/MC114 (1500W)** avec bouton de monté, descente et stop
- Cellules de sécurité **MFE**
- Variateur de vitesse

EN OPTION

- Boucle magnétique de sol (page 80)
- Télécommandes (page 74)
- Radars (page 19)

VITESSE D'OUVERTURE AJUSTABLE

		WIDTH (mm)/ LARGEUR (mm)							
		1500	2000	2500	3000	3500	4000	4500	5000
HEIGHT (mm)/ HAUTEUR (mm)	2000	3 270,00 €	3 357,00 €	3 443,00 €	3 529,00 €	3 616,00 €	3 904,00 €	3 993,00 €	4 081,00 €
	2500	3 368,00 €	3 458,00 €	3 548,00 €	3 638,00 €	3 728,00 €	4 020,00 €	4 113,00 €	4 205,00 €
	3000	3 496,00 €	3 599,00 €	3 702,00 €	3 805,00 €	3 908,00 €	4 213,00 €	4 318,00 €	4 423,00 €
	3500	3 594,00 €	3 700,00 €	3 807,00 €	3 914,00 €	4 020,00 €	4 329,00 €	4 438,00 €	4 547,00 €
	4000	3 913,00 €	4 034,00 €	4 156,00 €	4 278,00 €	4 399,00 €	4 521,00 €	4 643,00 €	4 764,00 €
	4500	4 010,00 €	4 136,00 €	4 261,00 €	4 387,00 €	4 512,00 €	4 637,00 €	4 763,00 €	4 888,00 €
	5000	4 139,00 €	4 277,00 €	4 415,00 €	4 553,00 €	4 691,00 €	4 830,00 €	4 968,00 €	5 106,00 €

SPIN 1

SPIN 2

STACKING RAPID DOOR / PORTE RAPIDE EMPAQUETAGE



- 230Vac
- 1500W
2200W
- 25°C
+55°C
- IP23
- Intensive

• Rapid door with **reinforcement struts in 50cm to 50cm**, suitable for areas with **high air pressure**

• Porte Rapide avec des **barres pour renforcement à chaque 50 cm**, approprié pour les endroits avec une **haute pression de l'air**

* Technical measures on page 20

* Mesures techniques p. 20

PILE STACKING / EMPAQUETAGE

STANDARD MODEL WITH SEE-THROUGH BAND

- Stacking rapid door built in white lacquered aluminium structure and lateral guides in galvanized steel
- Electric board and high quality reducer, frequency inverter, soft start and soft stop, mechanical limit switches

KIT COMPONENTS

- **1500W to 2200W** motor controlled by inverter with 230Vac power
- Maneuver board (waterproof) **MC113** (2200W)/**MC114** (1500W) with up, down and stop buttons
- Security photocells **MFE**
- Variable-speed drive

OPTIONAL

- Magnetic loop detector (page 80)
- Remote controls (page 74)
- Radars (page 19)

OPENING SPEED ADJUSTABLE

MODÈLE STANDARD AVEC BANDE TRANSPARENTE

- Porte rapide à empaquetage construite en coffre d'aluminium et en profils galvanisés, tous les deux laqués en blanc
- Tableau électrique et réducteur de haute qualité, variateur de fréquence, démarrage et arrêt souple, fins de courses mécaniques

COMPOSITION DU KIT

- Moteur de **1500W à 2200W** contrôlé pour inverser avec alimentation à 230Vac
- Armoire de commande (étanche) **MC113** (2200W)/**MC114** (1500W) avec bouton de monté, descente et stop
- Cellules de sécurité **MFE**
- Variateur de vitesse

EN OPTION

- Boucle magnétique de sol (page 80)
- Télécommandes (page 74)
- Radars (page 19)

VITESSE D'OUVERTURE AJUSTABLE

Other RAL colours see page 13
Autres couleurs RAL voir page 13

2mm transparent tarp.

Avec bande transparente de 2mm

Certified dimensions of (W)8000 x (H)8000 for winds up to 55km/h.

Dimensions (L)8000 x (H)8000 **certifié** pour les vents jusqu'à 55km/h.

		WIDTH (mm) / LARGEUR (mm)															
		3000	3500	4000	4500	5000	5500	6000	6500	7000	7500	8000	9000	10 000	11 000	12 000	13 000
HEIGHT (mm) / HAUTEUR (mm)	3000	4 890 €	5 040 €	5 150 €	5 261 €	5 410 €	5 521 €	5 632 €	6 170 €	6 335 €	6 524 €	6 635 €	6 856 €	7 077 €	7 376 €	7 598 €	7 819 €
	3500	5 060 €	5 223 €	5 342 €	5 462 €	5 625 €	5 745 €	5 864 €	6 412 €	6 586 €	6 792 €	6 912 €	7 151 €	7 390 €	7 716 €	7 955 €	8 194 €
	4000	5 230 €	5 406 €	5 535 €	5 663 €	5 839 €	5 968 €	6 097 €	6 653 €	6 837 €	7 061 €	7 189 €	7 446 €	7 703 €	8 056 €	8 313 €	8 570 €
	4500	5 400 €	5 589 €	5 727 €	5 864 €	6 054 €	6 191 €	6 329 €	6 895 €	7 087 €	7 329 €	7 466 €	7 741 €	8 017 €	8 396 €	8 671 €	8 946 €
	5000	5 569 €	5 772 €	5 919 €	6 065 €	6 268 €	6 415 €	6 562 €	7 136 €	7 338 €	7 597 €	7 743 €	8 037 €	8 330 €	8 736 €	9 029 €	9 322 €
	5500	5 739 €	5 955 €	6 111 €	6 267 €	6 483 €	6 638 €	6 794 €	7 378 €	7 588 €	7 865 €	8 021 €	8 332 €	8 643 €	9 075 €	9 387 €	9 698 €
	6000	5 909 €	6 138 €	6 303 €	6 468 €	6 697 €	6 862 €	7 027 €	7 619 €	7 839 €	8 133 €	8 298 €	8 627 €	8 956 €	9 415 €	9 745 €	10 074 €
	6500	6 079 €	6 322 €	6 495 €	6 669 €	6 912 €	7 085 €	7 259 €	7 861 €	8 089 €	8 401 €	8 575 €	8 922 €	9 270 €	9 755 €	10 102 €	10 450 €
	7000	6 249 €	6 505 €	6 687 €	6 870 €	7 126 €	7 309 €	7 492 €	8 102 €	8 340 €	8 669 €	8 852 €	9 217 €	9 583 €	10 095 €	10 460 €	10 826 €
	7500	6 419 €	6 688 €	6 880 €	7 071 €	7 341 €	7 532 €	7 724 €	8 344 €	8 590 €	8 937 €	9 129 €	9 513 €	9 896 €	10 435 €	10 818 €	11 202 €
8000	6 588 €	6 871 €	7 072 €	7 273 €	7 555 €	7 756 €	7 957 €	8 585 €	8 841 €	9 205 €	9 406 €	9 808 €	10 209 €	10 774 €	11 176 €	11 577 €	
9000	6 928 €	7 237 €	7 456 €	7 675 €	7 984 €	8 203 €	8 422 €	9 068 €	9 342 €	9 742 €	9 960 €	10 398 €	10 836 €	11 454 €	11 892 €	12 329 €	
10000	7 268 €	7 603 €	7 840 €	8 077 €	8 413 €	8 650 €	8 887 €	9 551 €	9 843 €	10 278 €	10 515 €	10 988 €	11 462 €	12 134 €	12 607 €	13 081 €	

For production above these dimensions, please contact us. / Production de mesures supérieures au tableau sur demande.

SELF-REPAIRING RAPID DOOR / PORTE RAPIDE AUTO RÉPARABLE

- 230Vac
- W** 750W
- 25°C
+55°C
- IP23
- Intensive



SPECIAL GUIDES

- When the tarpaulin hits and jumps out, the self-repair system on the ascent forces the tarpaulin back to the place.

GUIDE SPÉCIAL

- Lorsque la toile heurte et saute, le système auto réparateur lors de l'ascension force la toile à revenir sur le guide.



* Technical measures on page 20

* Mesures techniques p. 20

FIX SELF-REPAIRING / AUTO RÉPARABLE

STANDARD MODEL

- Rapid roll-up door built in white lacquered aluminium structure
- Electric board with the soft stop, mechanical limit switches, frequency inverter

Other RAL colours see page 13

Autres couleurs RAL voir page 13

2mm transparent tarp.

Avec bande transparente de 2mm

KIT COMPONENTS

- **750W** motor controlled by inverter with 230Vac power
- Maneuver board (waterproof) **MC112** with up, down and stop buttons
- Security photocells **MFE**
- External push button

OPTIONAL

- Magnetic loop detector (page 80)
- Remote controls (page 74)
- Radars (page 19)

OPENING SPEED ADJUSTABLE

MODÈLE STANDARD

- Porte rapide enroulable construite en profil spécial d'aluminium laqué en blanc
- Tableau électrique avec arrêt souple, fins de course mécaniques, tableau industriel avec variateur de fréquence

COMPOSITION DU KIT

- Moteur de **750W** contrôlé pour inverser avec alimentation à 230Vac
- Armoire de commande (étanche) **MC112** avec bouton de monté, descente et stop
- Cellules de sécurité **MFE**
- Bouton poussoir extérieur

EN OPTION

- Boucle magnétique de sol (page 80)
- Télécommandes (page 74)
- Radars (page 19)

VITESSE D'OUVERTURE AJUSTABLE

		WIDTH (mm) / LARGEUR (mm)					
		1500	2000	2500	3000	3500	4000
HEIGHT (mm) / HAUTEUR (mm)	2000	3 397,00 €	3 491,00 €	3 585,00 €	3 679,00 €	4 092,00 €	4.294,00 €
	2500	3 458,00 €	3 555,00 €	3 651,00 €	3 748,00 €	4 164,00 €	4.368,00 €
	3000	3 530,00 €	3 632,00 €	3 734,00 €	3 836,00 €	4 257,00 €	4.483,00 €
	3500	3 933,00 €	4 032,00 €	4 131,00 €	4 230,00 €	4 390,00 €	4.627,00 €
	4000	4 067,00 €	4 172,00 €	4 277,00 €	4 382,00 €	4 548,00 €	4.741,00 €

FIX 1

FIX 2



ACCESSORIES / ACCESSOIRES

**Tunnel Kit for ECO/ECO PLUS Rapid Door**

- The kit allows **ECO/ECO PLUS Rapid Door** to be installed inside of passage (tunnel).

Kit Tunnel Porte Rapide ECO/ECO PLUS

- Kit qui permet d'appliquer la **Porte Rapide ECO/ECO PLUS** à l'intérieur du tunnel.

490,00 € / 575,00€ (ECO/ECO PLUS)

Tunnel Kit for SPIN Rapid Door

- The kit allows **SPIN Rapid Door** to be installed inside of passage (tunnel).

Kit Tunnel Porte Rapide SPIN

- Kit qui permet d'appliquer la **Porte Rapide SPIN** à l'intérieur du tunnel.

575,00 €

Tunnel Kit for PILE Rapid Door

- The kit allows **PILE Rapid Door** to be installed inside of passage (tunnel).

Kit Tunnel Porte Rapide PILE

- Kit qui permet d'appliquer la **Porte Rapide PILE** à l'intérieur du tunnel.

675,00 €

ANTI-STORM KIT / KIT ANTI-TEMPÊTE

The kit allows reinforcing the resistance of the rapid doors to strong winds.
Compatible with: **Roll-up** and **Staking**.

Kit qui permet de renforcer la résistance des portes rapides pour les vents très forts.

Compatible avec: **SPIN** et **PILE**.

56,00 € (linear meter / mètre linéaire)

SPIN ROLL-UP/ENROULER		HEIGHT (mm)/HAUTEUR (mm) MAX 5470	PILE STACKING/EMPAQUETAGE		HEIGHT (mm)/HAUTEUR (mm) MAX 8500
WIDTH (mm)/ LARGEUR (mm)	MAX 4390	CLASS 3 (≈120km/h)	WIDTH (mm)/ LARGEUR (mm)	MAX 8050	CLASS 2 (≈100km/h)
	MAX 5390	CLASS 2 (≈100km/h)			



SEALING BRUSHES

Brushes to seal air entries. Various applications using the **PERPLU** profile that allows the horizontal or vertical application.

BROSSES D'ÉTANCHÉITÉ

Brosses pour empêcher l'entrée d'air. Plusieurs applications en utilisant le profil **PERPLU**, qui permet l'application horizontal et vertical.

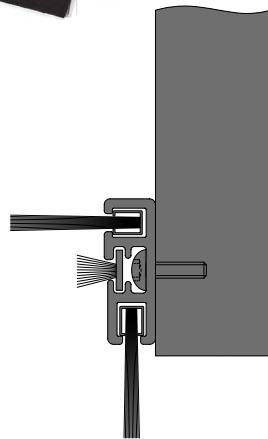

MODEL / MODÈLE	HEIGHT / HAUTEUR	COLOUR / COULEUR	
PLU20	20mm	Black / Noir	6,58€
PLU40	40mm	Black / Noir	7,35€
PLU40B	40mm	White / Blanc	8,38€
PLU60	60mm	Black / Noir	10,10€
PLU80	80mm	Black / Noir	11,20€
PLU100	100mm	Black / Noir	15,50€
PERPLU		Natural / Naturel	11,00€

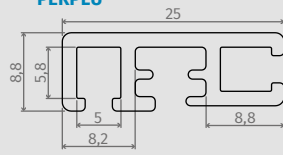

Maximum brush length: **3m**.
 Maximum aluminium profile length: **6m**.
 Longueur maximale de la brosse: **3m**.
 Longueur maximale du profil en aluminium: **6m**.



RAP200

Radar to operate up to 6000mm high.

Radar pour fonctionnement jusqu'à 6000mm de haut.

318,00 €



RAP204SP

Radar to operate up to 4000mm high.

Radar pour fonctionnement jusqu'à 4000mm de haut.

206,00 €



M1601

Infrared radar up to 3000mm high.

Radar infra-rouges jusqu'à 3000mm de hauteur.

78,20 €

MC112

Control board with a built-in frequency inverter, for three-phase motors up to 750W, 230Vac power supply, with the slowdown, limit switches.

Centrale avec variateur de fréquence intégré, pour moteur triphasés jusqu'à 750W, alimentation à 230Vac, avec ralentissement, fins de course.

641,00 €

MC114

Control board with a built-in frequency inverter, for three-phase motors up to 1500W, 230Vac power supply, with the slowdown, limit switches.

Centrale avec variateur de fréquence intégré, pour moteur triphasés jusqu'à 1500W, alimentation à 230Vac, avec ralentissement, fins de course.

730,00 €

MC113

Control board with a built-in frequency inverter, for three-phase motors up to 2200W, 230Vac power supply, with the slowdown, limit switches.

Centrale avec variateur de fréquence intégré, pour moteur triphasés jusqu'à 2200W, alimentation à 230Vac, avec ralentissement, fins de course.

862,00 €



Complete box for **MC112**, **MC113** and **MC114** control boards with buttons and plug.

Boîte complète pour cartes électroniques **MC112**, **MC113** et **MC114** avec boutons et prise de branchement.

105,00€ (Control board box/Boîte centrale)



EXTRAS / EXTRA

Technical measures of the Eco Rapid Door / Mesures de la Porte Rapide Eco

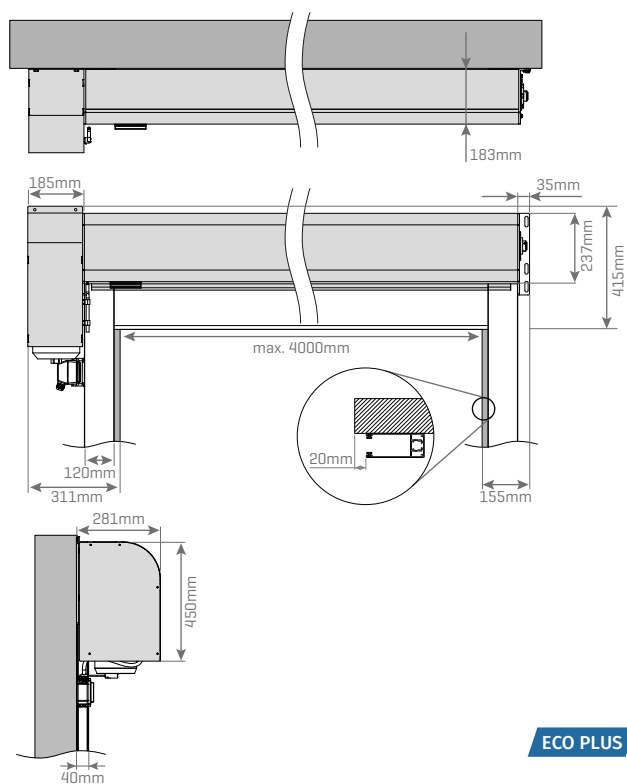
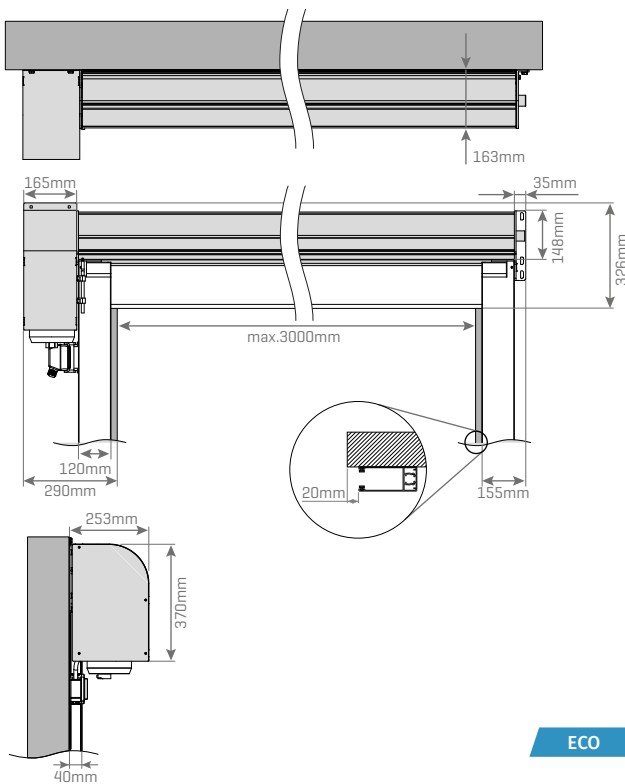

Technical measures of the Roll-up Door / Mesures de la Porte Rapide d'Enrouler

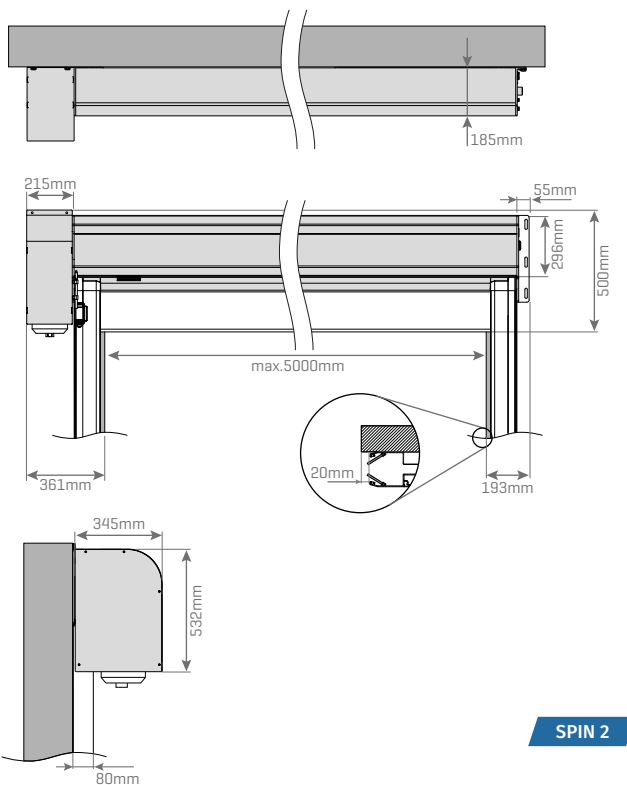
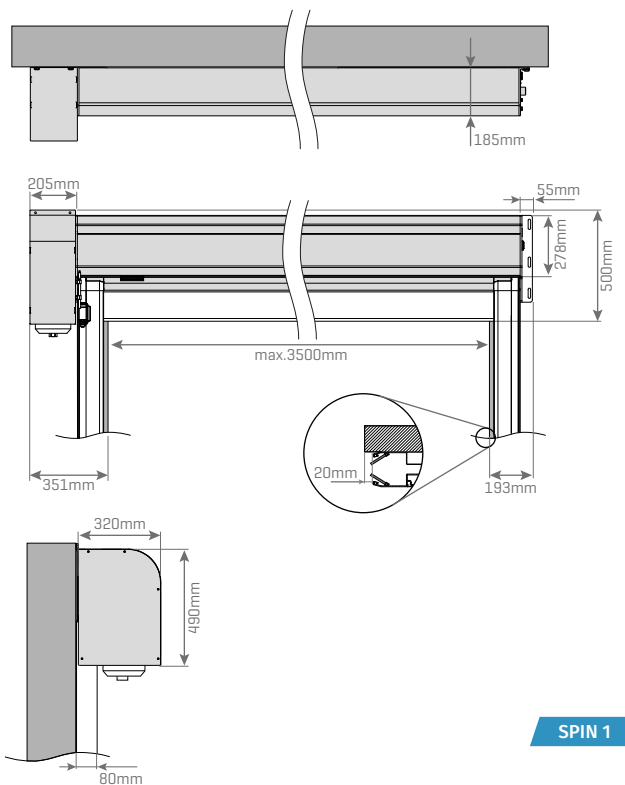

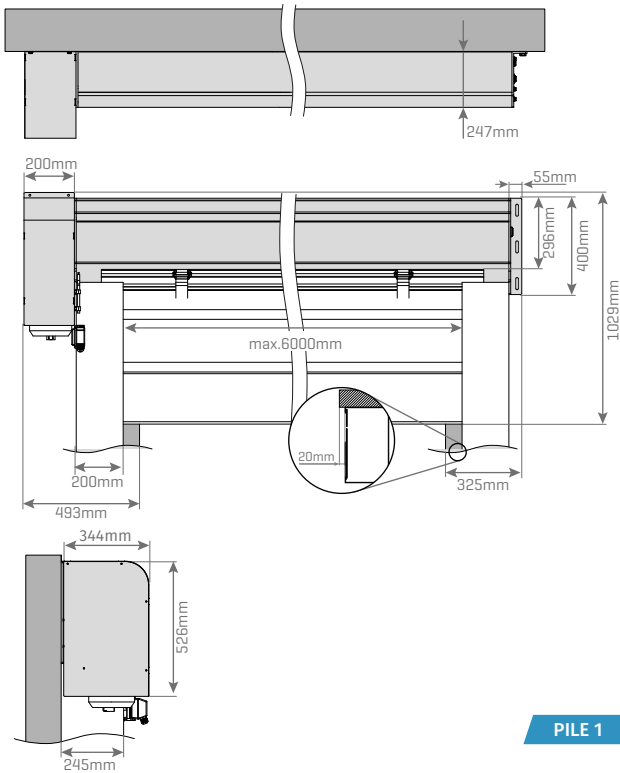
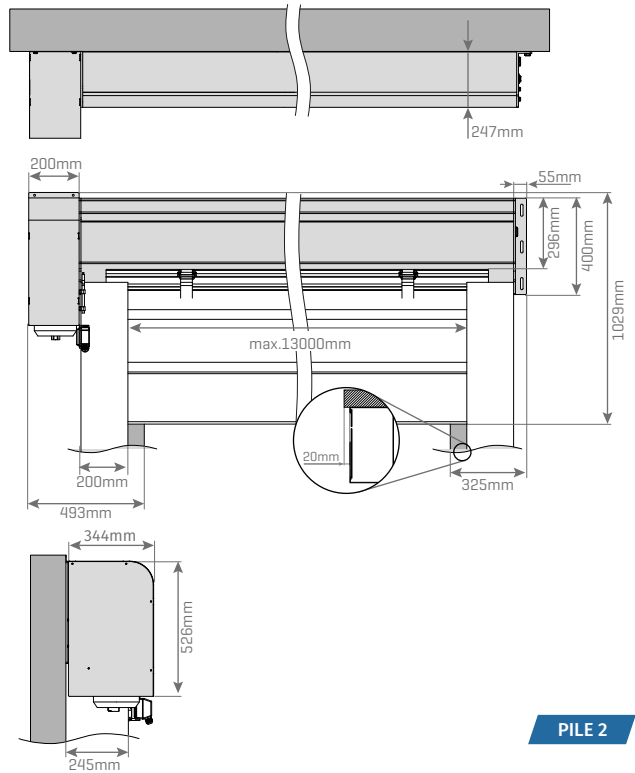
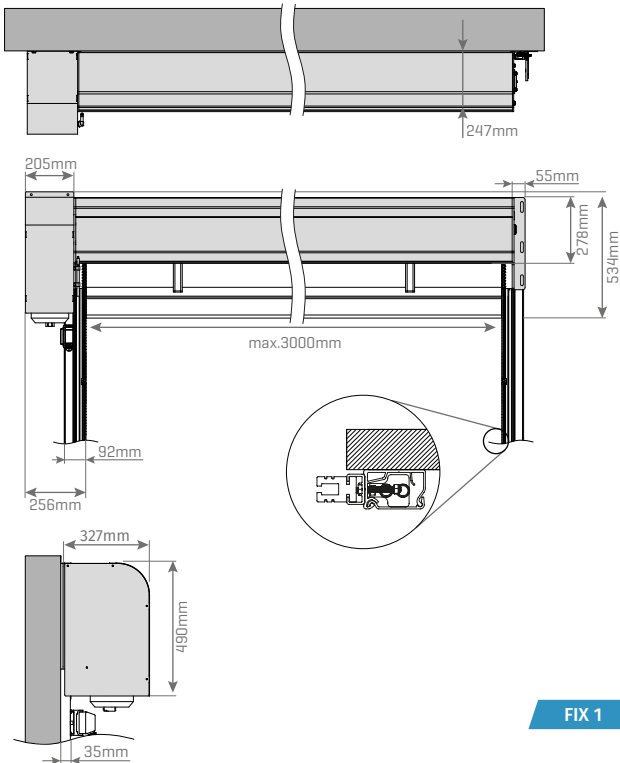
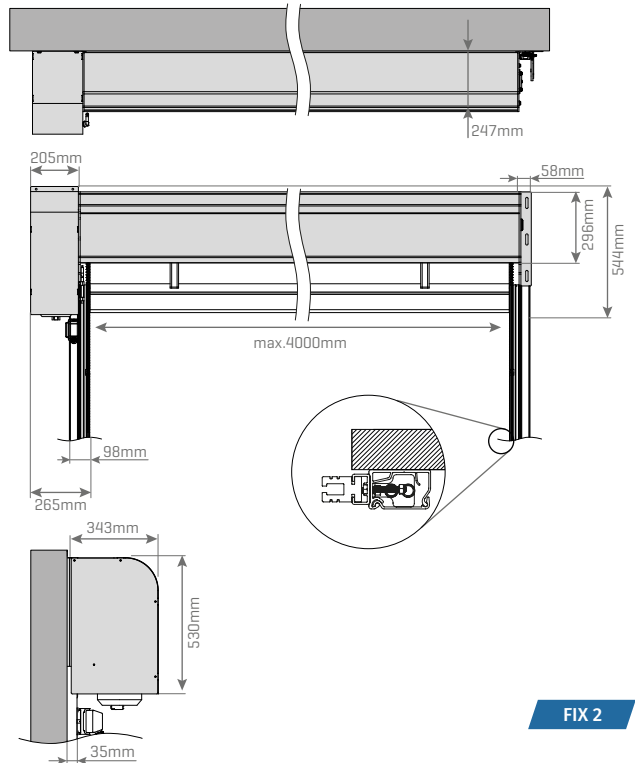
EXTRAS / EXTRA
Technical measures of the Stacking Door / Mesures de la Porte Rapide Empaquetage

PILE 1

PILE 2
Technical measures of the Self-Repairing Rapid Door / Mesures de la Porte Rapide Auto Reparable

FIX 1

FIX 2



motorline
PROFESSIONAL





FIRE CUTTING
COUPE-FEU



FIRE CURTAIN / PORTE COUPE-FEU



- 230Vac
- 24Vdc
- W** 60W
- 10 RPM
- 25°C
+55°C
- IP55
- 50%

CE CERTIFICATION

- **E120** - Resistant to the spread of flames and gases up to 120 minutes
- **EW90** - Resistant to the spread of flames and radiations up to 90 minutes
- **EI60** - Resistant to flame spread and temperature up to 60 minutes

CERTIFICATION CE

- **E120** - Résistant à la propagation des flammes et des gazes jusqu'à 120 minutes
- **EW90** - Résistant à la propagation des flammes et des radiations jusqu'à 90min
- **EI60** - Résistant à la propagation de la flamme et à la température jusqu'à 60min

* Technical Measures on page 25

*Mesures techniques p. 25

FLAMA**STANDARD MODEL**

- Fire curtain built in galvanized steel profiles, lacquered to the desired color

COMPONENTES DO KIT

- **24V / 60W** Motor
- Maneuver board

FABRIC FEATURES

- Yarn: 2000 dtex PES HT
- Weight: 710 g/m²
- Tensile strength: >4500 N/5 cm
- Tear resistance: >4600 N/5 cm
- Adherence: 6-7 %
- Finishing: 4400 cN

MODÈLE STANDARD

- Rideau Coupe-Feu a enroulé construit dans des profils en acier galvanisé, laqué à la couleur désirée

COMPOSITION DU KIT

- Moteur **24V / 60W**
- Tableau de manœuvres

CARACTÉRISTIQUES DU TISSU

- Fil: 2000 dtex PES HT
- Poids: 710 g / m²
- Résistance à la traction:> 4500 N / 5 cm
- Résistance à la déchirure:> 4600 N / 5 cm
- Adhérence: 6-7%
- Finition: 4400 cN

Profiles RAL Color:

defined by the customer

Other colors/finishes:

price upon request

Couleur Ral des profils:

indiquée par le client

Autres couleurs / finitions:

prix sur demande

WIDTH (mm)/ LARGEUR (mm)

	WIDTH (mm)/ LARGEUR (mm)													
	2000	2500	3000	3500	4000	4500	5000	5500	6000	6500	7000	7500	8000	
HEIGHT (mm) HAUTEUR (mm)	2000	3 229 €	3 469 €	3 709 €	4 136 €	4 451 €	5 403 €	6 019 €	6 595 €	7 130 €	10 919 €	11 685 €	12 401 €	13 067 €
	2500	3 429 €	3 701 €	3 917 €	4 396 €	4 725 €	5 711 €	6 341 €	6 932 €	7 483 €	11 378 €	12 163 €	12 898 €	13 582 €
	3000	3 628 €	3 933 €	4 126 €	4 656 €	4 999 €	5 978 €	6 664 €	7 270 €	7 875 €	11 888 €	12 691 €	13 445 €	14 148 €
	3500	3 808 €	4 128 €	4 391 €	4 917 €	5 273 €	6 246 €	6 986 €	7 607 €	8 268 €	12 397 €	13 219 €	13 991 €	14 714 €
	4000	4 026 €	4 360 €	4 693 €	5 214 €	5 585 €	6 553 €	7 349 €	8 025 €	8 700 €	12 957 €	13 797 €	14 588 €	15 329 €
	4500	4 487 €	4 858 €	5 349 €	5 839 €	6 270 €	6 821 €	7 671 €	8 442 €	9 173 €	13 566 €	14 426 €	15 235 €	15 995 €
	5000	4 680 €	5 105 €	5 571 €	6 117 €	6 582 €	7 088 €	7 954 €	8 780 €	9 565 €	14 075 €	14 954 €	15 782 €	16 560 €
	5500	4 872 €	5 393 €	5 794 €	6 394 €	6 895 €	7 396 €	8 276 €	9 157 €	10 038 €	14 685 €	15 582 €	16 429 €	17 226 €
	6000	5 065 €	5 600 €	6 136 €	6 672 €	7 207 €	7 743 €	8 559 €	9 495 €	10 390 €	15 144 €	16 060 €	16 926 €	17 742 €
6500	6 571 €	7 310 €	7 998 €	8 711 €	9 400 €	10 113 €	11 152 €	12 340 €	13 528 €	15 703 €	16 638 €	17 523 €	18 357 €	

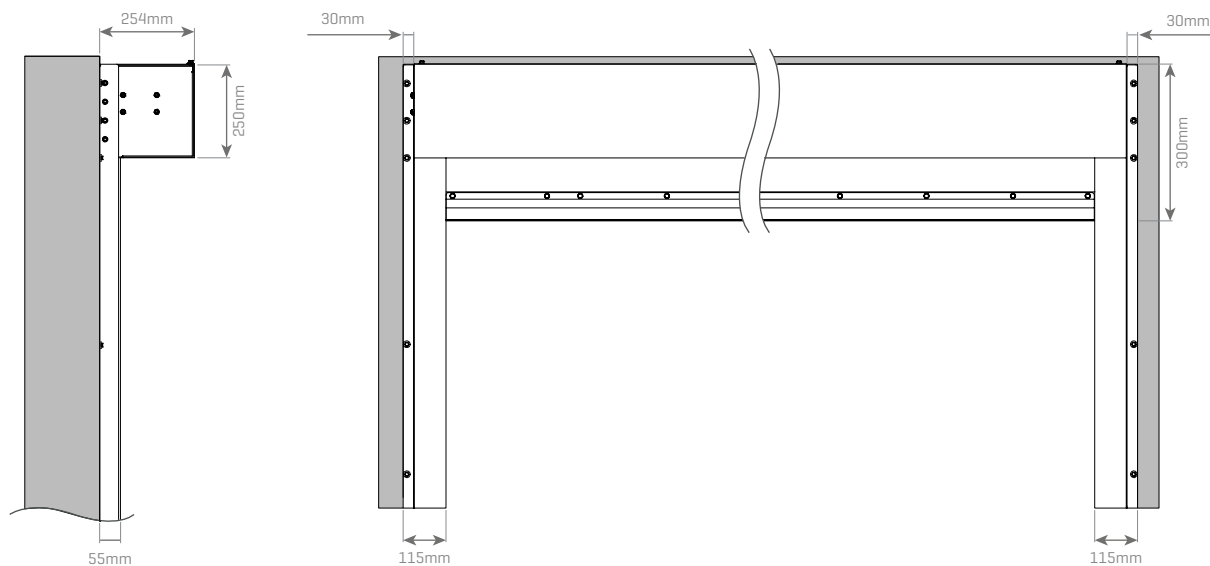
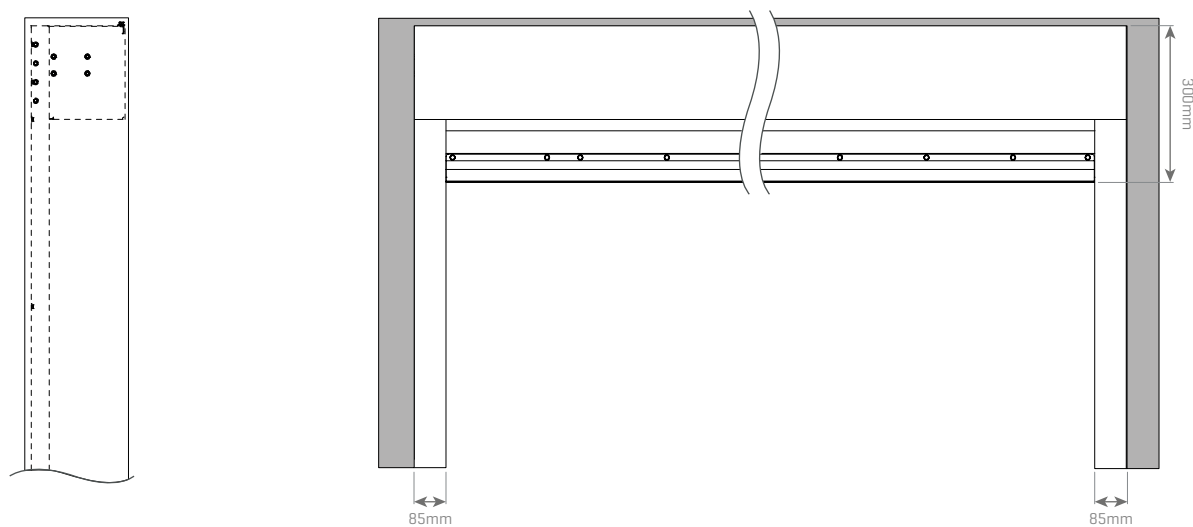
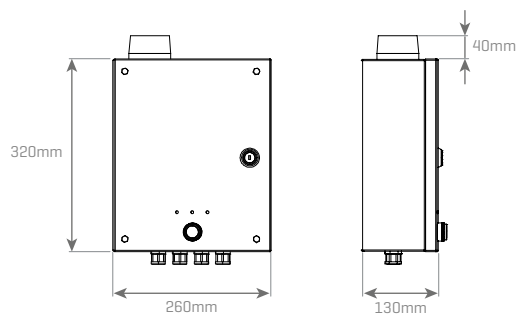
EXTRAS / EXTRA
Measures of the Fire curtain - outside the span / Mesures de la porte coupe-feu - Hors passage

Measures of the Fire Curtain / Mesures de la porte coupe-feu

Measures of the Incorporated Control Board / Mesures de la carte électronique intégrée



GLASS DOOR OPENERS PORTES AUTOMATIQUES EN VERRE

SAFE PROFILE STANDARD COLOURS

COULEURS STANDARD DU COFFRE



RAL 9110



RAL 9005
MATE



Anodized/
Anodisé

ALUMINIUM FRAME STANDARD COLOURS

COULEURS STANDARD DES PROFILÉS



RAL 9110



RAL 9005
MATE



Anodized/
Anodisé

KAPVSP

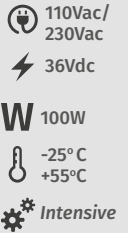
**KIT COMPOSITION FOR LEAVES UP TO 200KG**

- 1 Aluminium safe profile (200mm height)
- 3 Batteries **12Vdc/1.2AH**
- 1 Electronic control board
- 1 Motor
- 1 **MCELE01** program selector

COMPOSITION DE KIT POUR VANTAUX JUSQU'À 200KG

- 1 Caisson en aluminium
- 3 Batteries **12dc/1.2AH**
- 1 Centrale électronique
- 1 Moteur
- 1 Sélecteur de programmes **MCELE01**

• For more accessories see page 33.

• Pour plus d'accessoires, voir p. 33

**SIMPLE / SIMPLE****KAPVSP - 4200**

Door for apertures up to 2000mm (safe profile up to 4200mm).
2 moving leaves up to 1000mm each or 1 leaf up to 2000mm.

Portes pour passages jusqu'à 2000mm (coffre jusqu'à 4200mm).
2 vantaux mobiles jusqu'à 1000mm chacun ou 1 vantail jusqu'à 2000mm.

1.352,00 €

KAPVSP - 5800

Door for apertures up to 2800mm (safe profile up to 5800mm).
2 moving leaves up to 1400mm each or 1 leaf up to 2800mm.

Portes pour passages jusqu'à 2800mm (coffre jusqu'à 5800mm).
2 vantaux mobiles jusqu'à 1400mm chacun ou 1 vantail jusqu'à 2800mm.

1.526,92 €

TELESCOPIC / TÉLESCOPIQUE

Telescopic doors for good sealing, it must be produced with aluminium frames and the minimum measurement achievable for the leaf 500mm.

Portes télescopiques, pour une bonne étanchéité, doivent être produites avec profils en aluminium. La mesure minimale de production par vantail c'est de 500mm.

KAPVTL - 4F4200

4 mobile leaves up to 700mm each.

4 vantaux mobiles jusqu'à 700mm chacun.

2.896,00 €

KAPVTL - 2F4200

2 mobile leaves up to 1400mm each.

2 vantaux mobiles jusqu'à 1400mm chacun.

2.587,00 €

KAPVTL - 4F5800

4 mobile leaves up to 970mm each.

4 vantaux mobiles jusqu'à 970mm chacun.

3.235,00 €

KAPVTL - 2F5800

2 mobile leaves up to 1920mm each.

2 vantaux mobiles jusqu'à 1920mm chacun.





2.925,00 €

Closed doorway / Passage Fermé

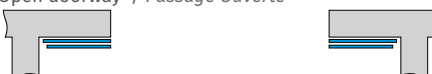

Open doorway / Passage Ouverte



-  110Vac/
230Vac
-  36Vdc
- W** 100W
-  -25° C
+55° C
-  *Intensive*



KIT COMPOSITION FOR LEAVES UP TO 200KG

- 1 Aluminium safe profile (100mm height)
- 3 Batteries **12Vdc/1.2AH**
- 1 Electronic control board
- 1 Motor
- 1 **MCELE01** program selector
- Quick mounting clip
- 100mm minimum lintel

COMPOSITION DE KIT POUR VANTAUX JUSQU'À 200KG

- 1 Caisson en aluminium (100mm de hauteur)
- 3 Batteries **12Vdc/1.2AH**
- 1 Centrale électronique
- 1 Moteur
- 1 Sélecteur de programmes **MCELE01**
- Support d'assemblage rapide
- Linteau minimale de 100mm



SIMPLE / SIMPLE

KAPV100 - 4200

Door for apertures up to 2000mm (safe profile up to 4200mm).
2 moving leaves up to 1000mm each or 1 leaf up to 2000mm.

Portes pour passages jusqu'à 2000mm (coffre jusqu'à 4200mm).
2 vantaux mobiles jusqu'à 1000mm chacun ou 1 vantail jusqu'à 2000mm.

1500,00 €

KAPV100 - 5800

Door for apertures up to 2800mm (safe profile up to 5800mm).
2 moving leaves up to 1400mm each or 1 leaf up to 2800mm.

Portes pour passages jusqu'à 2800mm (coffre jusqu'à 5800mm).
2 vantaux mobiles jusqu'à 1400mm chacun ou 1 vantail jusqu'à 2800mm.

1625,00 €

OTHER RAL COLORS / AUTRES COULEURS RAL

Other RAL colours for the safe profile
to 4200mm adds **187,50€**.

Other RAL colours for the safe
profile to 5800mm adds **225,00€**.

Autres couleurs RAL pour coffre
jusqu'à 4200mm ajouter **187,50€**.

Autres couleurs RAL pour coffre
jusqu'à 5800mm ajouter **225,00€**.

OTHER COLORS / AUTRES COULEURS

<4200MM

Other satin **300€**
Autre satinés **300€**

Noir **360€**
Noir **360€**

Lacquered wood **420€**
Laqué Bois **420€**

<5800MM

Other satin **365€**
Autre satinés **365€**

Noir **430€**
Noir **430€**

Lacquered wood **500€**
Laqué Bois **500€**

ALUMINIUM FRAME / PROFILS EN ALUMINIUM



PROFILES (GLASS OF 6 TO 10MM)

The profile especially developed for mobile and fixed leaves. The several types of profiles provide an effective seal from air entry with brush window seal. Their robustness makes the whole structure to work with maximum security, conveying a sense of lightness and elegance due to the sizes.

For glass over 10mm: **price on request.**

PROFILS (VERRE DE 6 À 10MM)

Profil qui a été spécialement développé pour des vantaux mobiles et fixes. Les différents types de profils constituent une forte étanchéité à l'entrée d'air avec leur propre poil. Sa robustesse fait toute la structure fonctionner en toute sécurité et transmet aussi une sensation de légèreté et d'élégance grâce à sa taille.

Pour le verre de plus de 10 mm: **prix sur demande.**

*Profile guide included

* Guide de profils inclus

ALUMINIUM FRAME (COST PER LEAF) /
PROFILS EN ALUMINIUM (PRIX PAR VANTAIL)

		WIDTH (mm) / LARGEUR (mm)								
		800	1000	1200	1400	1600	1800	2000	2400	2800
HEIGHT (mm) / HAUTEUR (mm)	2000	240,00€	248,00€	256,00€	264,00€	272,00€	280,00€	288,00€	304,00€	320,00€
	2200	248,00€	256,00€	264,00€	272,00€	280,00€	288,00€	296,00€	312,00€	328,00€
	2400	256,00€	264,00€	272,00€	280,00€	288,00€	296,00€	304,00€	320,00€	336,00€
	2600	264,00€	272,00€	280,00€	288,00€	296,00€	304,00€	312,00€	328,00€	344,00€

Note: Prices only of the frame. To apply glass check table on page **extras**.
Remarque: seulement prix pour le profil. Pour application du verre vérifier le tableau de la page **extras**.

Other RAL colours for aluminium frame adds **17,50€ per linear meter of the frame.**

Autres couleurs RAL pour les profils aluminium ajouter **17,50€ par mètre linéaire.**

For other satin finishes, wood lacquers and noir: **price upon request.**

Pour autres finitions satinés, laqués en bois et noir: **preço sob consulta.**

MECHANICAL SAFETY SYSTEM - STANDARD C048 (FRENCH)

The mechanical system developed to comply with standard "C048 - Portes de types spéciaux". This performs a full opening and permanent of the door in case of power failure, as well as all other safety systems implemented, completely freeing the passage width. In this type of failure, the system will force the door to open, until it returns to be connected to power supply, returning to the normal operation.

SYSTÈME DE SÉCURITÉ MÉCANIQUE - NORME C048 (FRANÇAIS)

Système mécanique développé pour respecter les exigences de la norme "C048 - Portes de Types Spéciaux". Il effectue une ouverture totale et permanente de la porte en cas de panne d'énergie, ainsi que tous les autres systèmes de sécurité en place, libérant complètement l'ouverture de passage. Dans ce genre de défaillances extrêmes, le système va forcer l'ouverture de la porte jusqu'à ce que la mise d'énergie soit faite, et revient à son fonctionnement habituel.





INTEGRAL ANTI-PANIC SYSTEM

This system is only possible to be applied in aluminium frame.
The cost of this system does not include the frame.
This system only includes the fixed device.
Add the cost of the frame according to the measures needed (page 24).
Maximum measurement per leaf 1000x2200mm.

SYSTÈME ANTI-PANIQUE INTÉGRALE

Ce système est seulement possible d'application dans les profils aluminium.
Le coût de ce système ne comprend pas les profilés aluminium.
Ce système comprend que le dispositif qui reste fixe.
Le coût des profilés en aluminium, selon les mesures nécessaires, doit être ajouté (page 24).
Mesure maximale par vantail de 1000x2200mm.

460,87 € /leaf/vantail

EXTRAS / EXTRAS

GLASS SUPPLY - €/m²

FOURNITURE DU VERRE - €/m²

Laminated/Laminé 3+3	107,00 €
Laminated/Laminé 4+4	123,00 €
Laminated/Laminé 5+5	132,00 €
Laminated/Laminé 44/2	140,00 €
Temperate/Tempéré 6mm	114,00 €
Temperate/Tempéré 8mm	145,00 €
Temperate/Tempéré 10mm	158,00 €

NOTE

Simple framed leaves: remove 115mm to height and 90mm to width to calculate glass.
Framed leaves with anti-panic system: remove 90mm to height and width (see order forms or manual).

REMARQUE

Vantaux avec profil en aluminium simple: enlever 115mm à la hauteur et 90mm à la largeur, afin de calculer le verre.
Vantaux avec profil en aluminium et système anti panique: Enlever 90 mm à la hauteur et largeur. (voir les formulaires de commande ou le manuel).



KIT F1

Natural anodized aluminium clamp for fixing the glass of 10mm thick and end covers.
Fixation through glass drilling with hidden screws.
Includes floor guides.

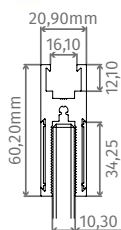

Pince en aluminium anodisé naturel pour fixation du verre de 10mm d'épaisseur et avec couvercles latéraux.
Fixation par perforation du verre avec des vis cachées.
Comprend les guides au sol.

22,36 €/m



KIT F2

Natural anodized aluminium clamp for fixing the glass of 8mm to 12mm thick and end covers.
Fixation through glass grip with hidden screws.
Includes floor guides.

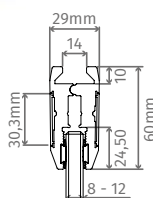

Pince anodisé naturel pour fixation du verre de 8mm à 12mm d'épaisseur et avec couvercles latéraux.
Pince poignée pour verre avec des vis cachées.
Comprend les guides au sol.

50,00 €/m

SWING DOOR OPENER / MOTEUR PIÉTON

COMPONENTS OF AUTOMATION
COMPOSANTS DE L'AUTOMATISMEAutomation fixing plate.
Plaque de fixation d'automatisation.Dimension for rail application.
Mesure pour application du rail.

110Vac
 230Vac
 36Vdc
 W 100W
 -25°C
 +55°C
 100kg

**M1805**

Automation for application for doors up to 100kg, with the possibility of application in right or left doors.

Anodized aluminium chassis.

Electronic prepared for emergency battery, radars, security photocells and electric lock.

Functioning as anti-panic emergency door, when the door is forced, it opens immediately.

Self-programming automation.

Automatisme pour application sur les portes jusqu'à 100kg, possibilité d'application sur les portes droites ou gauches.

Châssis en aluminium anodisé.

Électronique préparée pour batterie de secours, radars, cellules de sécurité et serrure électrique.

Fonctionnement comme une porte de secours anti panique, lorsque vous forcez la porte elle s'ouvre immédiatement.

Automatisme auto-programmable.

980,00 €

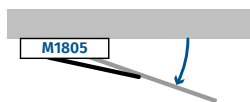

M1805

**ARM KIT /
KIT BRAS**

Opens to the side of the motor /
Ouverture vers le côté du moteur

**B1805VI**

Arm kit with rail for installation
M1805, suitable for glass leaves.

Kit à bras avec un rail pour
installation du **M1805** pour les
vantaux en verre.

60,00 €

**B1805MI**

Arm kit with rail for installation
M1805, to bolting for the door.

Kit à bras avec un rail pour
installation du **M1805** pour visser à
la porte.

40,00 €

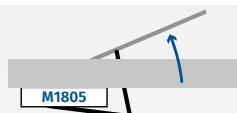

M1805

**ARTICULATED ARM KIT /
KIT BRAS ARTICULÉ**

Opens to the opposite side of the motor /
Ouverture sur le côté opposé du moteur

**B1805VE**

Articulated arm kit with rail for
installation **M1805**, suitable for
glass leaves.

Kit à bras articulés avec rail pour
installation du **M1805**, pour les
vantaux en verre.

60,00 €

**B1805ME**

Articulated arm kit with rail for
installation **M1805**, to bolting for
the door.

Kit à bras articulés avec une plaque
pour installation du **M1805** pour
visser à la porte.

60,00 €

OPTIONAL EXTRAS / OPTION EXTRAS

Radar / Radar

M1601 ; MR27 (page/page 32)

Battery / Batterie

2x **1.2 AM** (page/page 85)

Push Button /

Bouton Poussoir

Photocells / Photocellules

KCR10MS/FOTO9S1A (page/page 32)



M1601

Infrared radar up to 3000mm high.

Radar infra rouges jusqu'à 3000mm de hauteur.

78,20 €



MR29

Infrared radar with a double beam (presence detection and movement impulse) for doors up to 2600mm height. Presence function allows to activate a feature that detects and prevents the door from closing when people are in its closing line.

Radar infrarouge à double faisceau (détection de présence et impulsion de mouvement) pour les portes jusqu'à 2600 mm de hauteur. La fonction de présence vous permet d'activer une fonctionnalité qui détecte et empêche la fermeture de la porte lorsque des personnes se trouvent sur votre ligne de fermeture.

210 €



MR27 EVO

Infrared radar with double beam (presence detection and movement impulse) for doors up to 2600mm height.

Radar infrarouge à double faisceau (détection de présence et impulsion de mouvement) pour les portes jusqu'à 2600 mm de hauteur.

190,39 €



MCELE01

Program selector for KAPV doors.

Sélecteur de programmes pour la portes KAPV.

83,00 €



MELE01

Electric lock kit for KAPV doors from the pages 28 and 29.

Kit de serrure électrique pour porte automatique KAPV des pages 28 et 29.

105,00 €



MR28

KAPV opening kit by obstacle detection. Ideal for places where is not allowed to use hands, such as hospitals.

Kit d'ouverture KAPV pour la détection d'obstacles. Idéal pour les endroits où il n'est pas permis d'utiliser les mains, tels que les hôpitaux.

110,00 €



KCR10MS / FOTO9S1A

Photocells kit with control board; installation brackets for the KAPV door.

Kit de photocellules avec centrale; Supports d'application pour la porte KAPV.

79,00 €



Rubber for a frontal seal, for glass with 10mm thickness.

Caoutchouc pour joint frontal pour verre avec 10mm d'épaisseur.

MBF25 Length of 2500mm

Avec 2500mm de longueur.

10,00 €

MBF30 With length of 3000mm

Avec 3000mm de longueur.

12,00 €



Rubber for a lateral seal, for glass with 10mm thickness.

Caoutchouc pour joint latéral pour verre avec 10mm d'épaisseur.

MBP25 Length of 2500mm

Avec 2500mm de longueur.

10,00 €

MBP30 With length of 3000mm

Avec 3000mm de longueur.

12,00 €





AUTOMATION FOR SECTIONAL DOORS
AUTOMATISMES POUR PORTES DE GARAGE

PANEL TRACTION / TRACTION AU PANNEAU



- Coming soon with Wi-Fi control (see page 82)
- Bientôt disponible avec le contrôle Wi-Fi (voir page 82)



- 110Vac/230Vac
- 24Vdc
- <50dB
- 140 mm/sec
- 25° C / +55° C
- IP20
- 70%

ROSSO EVO

STANDARD KIT COMPONENTS

- 1 Motor with rail 3200mm for doors up to 2500mm height
- 2 Remote controls **FALK**
- Built-in receiver

COMPOSITION DU KIT

- 1 moteur avec rail de 3200mm pour portes de 2500mm de hauteur
- 2 Télécommandes **FALK**
- Récepteur incorporé

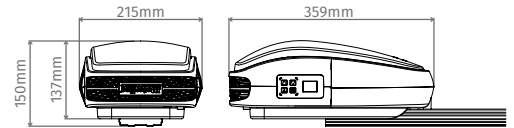

ROSSO EVO60CF (600N)

Entire steel rail with chain
Rail complète en fer avec chaîne

195,00 €

ROSSO EVO60CA (600N)

Entire aluminium rail with chain
Rail complète en aluminium avec chaîne

220,00 €

ROSSO EVO60CFCP (600N)

Steel rail cut in 2 pieces with chain
Rail en fer en 2 pièces avec chaîne

220,00 €

ROSSO EVO60CFCC (600N)

Entire steel rail with belt
Rail complète en fer avec courroie

233,00 €

ROSSO EVO60CFCCCP (600N)

Steel rail cut in 2 pieces with belt
Rail en fer en 2 pièces avec courroie

259,00 €

For garage doors up to **10m²**
Pour portes sectionnelles jusqu'à **10m²**

ROSSO EVO100CF (1000N)

Entire steel rail with chain
Rail complète en fer avec chaîne

220,00 €

ROSSO EVO100CA (1000N)

Entire aluminium rail with chain
Rail complète en aluminium avec chaîne

245,00 €

ROSSO EVO100CFCP (1000N)

Steel rail cut in 2 pieces with chain
Rail en fer en 2 pièces avec chaîne

245,00 €

ROSSO EVO100CFCC (1000N)

Entire steel rail with belt
Rail complète en fer avec courroie

253,00 €

ROSSO EVO100CFCCCP (1000N)

Steel rail cut in 2 pieces with belt
Rail en fer en 2 pièces avec courroie

279,00 €

For garage doors up to **15m²**
Pour portes sectionnelles jusqu'à **15m²**

ROSSO EVO120CF (1200N)

Entire steel rail with chain
Rail complète en fer avec chaîne

245,00 €

ROSSO EVO120CA (1200N)

Entire aluminium rail with chain
Rail complète en aluminium avec chaîne

270,00 €

ROSSO EVO120CFCP (1200N)

Steel rail cut in 2 pieces with chain
Rail en fer en 2 pièces avec chaîne

270,00 €

ROSSO EVO120CFCC (1200N)

Entire steel rail with belt
Rail complète en fer avec courroie

278,00 €

ROSSO EVO120CFCCCP (1200N)

Steel rail cut in 2 pieces with belt
Rail en fer en 2 pièces avec courroie

304,00 €

For garage doors up to **18m²**
Pour portes sectionnelles jusqu'à **18m²**



ACCESSORIES (ROSSO EVO) / ACCESSOIRES (ROSSO EVO)

**CF**Entire **steel rail with chain***Rail complète en fer avec chariot***CF3200** (3200mm)For doors up to 2500mm
*Pour portes jusqu'à 2500mm***64,00 €****CF3600** (3600mm)For doors up to 2800mm
*Pour portes jusqu'à 2800mm***79,00 €****CF4000** (4000mm)For doors up to 3200mm
*Pour portes jusqu'à 3200mm***94,00 €****CA**Entire **aluminium rail with chain***Rail complète en aluminium avec chaîne***CA3200** (3200mm)For doors up to 2500mm
*Pour portes jusqu'à 2500mm***85,00 €****CA3600** (3600mm)For doors up to 2800mm
*Pour portes jusqu'à 2800mm***110,00 €****CA4000** (4000mm)For doors up to 3200mm
*Pour portes jusqu'à 3200mm***135,00 €****CFCC**Entire **steel rail with belt***Rail complète en fer avec courroie***CFCC3200** (3200mm)For doors up to 2500mm
*Pour portes jusqu'à 2500mm***101,00 €****CFCC3600** (3600mm)For doors up to 2800mm
*Pour portes jusqu'à 2800mm***116,00 €****CFCC4000** (4000mm)For doors up to 3200mm
*Pour portes jusqu'à 3200mm***131,00 €****CFCP****Steel rail cut in 2 pieces with chain***Rail en fer en 2 pièces avec chaîne***CFCP3200** (3200mm)For doors up to 2500mm
*Pour portes jusqu'à 2500mm***89,00 €****CFCP3600** (3600mm)For doors up to 2800mm
*Pour portes jusqu'à 2800mm***104,00 €****CFCP4000** (4000mm)For doors up to 3200mm
*Pour portes jusqu'à 3200mm***119,00 €****CFCCCP****Steel rail cut in 2 pieces with belt***Rail en fer en 2 pièces avec courroie***CFCCCP3200** (3200mm)For doors up to 2500mm
*Pour portes jusqu'à 2500mm***126,00 €****CFCCCP3600** (3600mm)For doors up to 2800mm
*Pour portes jusqu'à 2800mm***141,00 €****CFCCCP4000** (4000mm)For doors up to 3200mm
*Pour portes jusqu'à 3200mm***156,00 €****KR001**

ROSSO EVO mounting accessories kit.

*Kit d'accessoires pour montage ROSSO EVO.***8,00 €****EM CF**

Amendment for ROSSO EVO steel rail with 350mm

*Raccord rails pour ROSSO EVO avec 350mm***11,11 €****1702SP**

External release kit for overhead and sectional doors (ROSSO EVO) with cover in black or white.

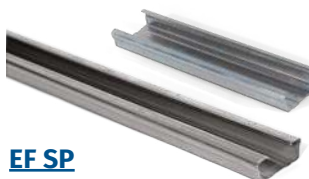
*Déverrouillage extérieur pour portes basculantes et sectionnelles (ROSSO EVO) avec couvercle noire ou blanc.***10,00 €****EF SP**Steel extension rail for ROSSO EVO (1000mm) + **Chain** and **EM CF**.*Extension de rail en fer pour ROSSO EVO (1000mm) + Chaîne et EM CF.***30,00 €****EA SP**Aluminium extension rail for ROSSO EVO (1000mm) + **Chain**.*Extension de rail en aluminium pour ROSSO EVO (1000mm) + Chaîne.***40,50 €****1750SP**

External release kit for overhead and sectional doors (ROSSO EVO) with chrome cover.

*Déverrouillage extérieur pour portes basculantes et sectionnelles (ROSSO EVO) avec couvercle chromé.***12,00 €**

PANEL TRACTION / TRACTION AU PANNEAU

KFM

Automation for accordion, sliding, sectional doors and other large applications.

Automatisme pour portes accordéon, coulissante, sectionnelles et autres applications de grande taille.

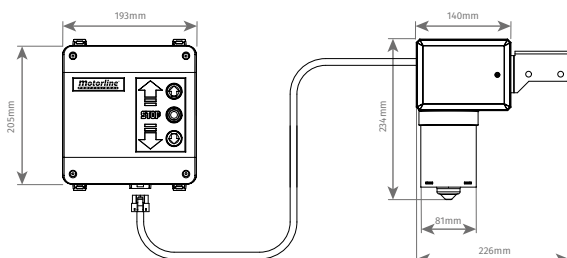

- 110Vac / 230Vac
- 24Vdc
- <50dB
- 220/100Vac 50/60Hz
- 25°C +55°C
- IP20
- Intensive

KFM2SP

KIT COMPONENTS

- 1 **24Vdc** Motor for intensive use
- 1 Built-in control board with open, close and stop buttons
- 2 Remote controls **FALK**
- **2000m** Rail
- Mounting accessories

COMPOSITION DU KIT

- 1 Moteur **24Vdc** pour usage intensif
- 1 Centrale intégrée avec ouverture, fermeture et STOP
- 2 Commandes **FALK**
- Rail de **2000mm**
- Accessoires pour l'assemblage

558,00 €

KFM3SP

KIT COMPONENTS

- 1 **24Vdc** Motor for intensive use
- 1 Built-in control board with open, close and stop buttons
- 2 Remote controls **FALK**
- **3000m** Rail
- Mounting accessories

COMPOSITION DU KIT

- 1 Moteur **24Vdc** pour usage intensif
- 1 Centrale intégrée avec ouverture, fermeture et STOP
- 2 Commandes **FALK**
- Rail de **3000mm**
- Accessoires pour l'assemblage

600,00 €

ACCESSORIES (KFM) / ACCESSOIRES (KFM)



EFKFM

2000mm steel extension rail.

Extension de fer avec 2000mm.

108,00 €



CDKFM

Trolley with unlocker.

Chariot avec déverrouiller.

45,52 €



CKFM

Trolley without unlocker.

Chariot sans déverrouiller.

42,00 €



EMKFM

Amendment for steel rail.

Raccord pour rail en fer.

14,25 €



IP20
-25°C ~ +55°C

KVM25

110Vac/230Vac 24Vdc <50dB W 100W 20 RPM 30 cycles/h

For sectional doors up to 15m²

KIT COMPONENTS

- 30Nm 230Vac motor for axis fitting with release system
- Control board MC61SE with output for EF25 electric lock
- 2 Remote controls FALK
- Mounting accessories

Pour portes sectionnelles jusqu'à 15m²

COMPOSITION DU KIT

- 1 Moteur au bout de l'arbre avec 30Nm 230Vac avec déverrouillage rigide
- Centrale MC61SE avec sortie pour serrure électrique EF25
- 2 Télécommandes FALK
- Accessoires pour l'assemblage

365,00 €

MC61SE



24Vdc control board for KVM25 with programming through display, built-in receiver, obstacle detection, limit switches, automatic course programming, time regulation for the soft stop, for motors up to 100W, lock management, 30 Rolling Code memories 433.92Hz.

Central 24Vdc pour KVM25 avec programmation à travers l'écran, récepteur incorporé, détection d'obstacle, fins de course, programmation automatique du parcours, réglage du temps d'arrêt souple, pour moteurs jusqu'à 100W, gestion serrure, 30 mémoires Rolling Code 433.92Hz.

85,00 €

45,00€ (Control board box/Boîte de la Centrale)



IP54
-25°C ~ +55°C

KVM105

230Vac 230Vac <50dB W 650W 24 RPM 25%

For sectional doors up to 35m²

KIT COMPONENTS

- 90Nm 230Vac motor for direct fit to the door shaft with built-in hoist
- 5m of chain CVM105
- Control board MC50SE
- Mounting accessories

Pour portes sectionnelles jusqu'à 35m²

COMPOSITION DU KIT

- Moteur au bout de l'arbre avec 90Nm 230Vac et treuil incorporé
- 5 m de chaîne CVM105
- 1 Centrale MC50SE
- Accessoires pour l'assemblage

590,00 €

MC50SE

230Vac control board for KVM105 and KVM110, stores 99 codes Rolling code for the complete opening.

Other functions: For motors up to 1000W; 4 information outputs (opened/opening/closing/closed), amperometric control, remote control management ability, automatic course programming, slowdown management, STOP, up and down buttons, regulation courtesy light timing from 1 to 99 minutes, human presence function.

Central 230Vac pour KVM105 et KVM110 avec possibilité de mémoriser 99 codes Rolling Code d'ouverture complète.

Autres fonctions: Pour les moteurs jusqu'à 1000W, 4 sorties d'information (ouvert/d'ouvrir/fermer/fermé), contrôle d'ampérométrie, possibilité de gestion de commandes, programmation automatique du parcours, gestion du temps de ralentissement, bouton poussoir de montée et descente, STOP, réglage du temps de la lumière de courtoisie de 1 à 99 minutes, fonction homme présent.

85,00 €

45,00€ (Control board box*/Boîte de la Centrale*)

*Control board box with relay module, buttons and capacitor.

*Boîtier de la centrale avec module relais, boutons et condensateur.

SHAFT TRACTION / TRACTION AU BOUT DE L'ARBRE

230Vac

230Vac

W 700W

400Vac

400Vac

W 800W



• KVM110

• KVM115

KVM110

For sectional doors up to 35m²

- 230Vac motor for direct fit to the door shaft with built-in hoist
- Helical gear that facilitates the adjustment of the limit switches

Pour portes sectionnelles jusqu'à 35m²

- 1 Moteur de traction sur arbre 230Vca avec poulie intégrée
- Engrenage hélicoïdal facilitant le réglage des fins de course

NEW PRODUCT
 COMING SOON
NOUVEAU PRODUIT
 BIENTÔT DISPONIBLE

KVM115

For sectional doors up to 45m²

- 400Vac motor for direct fit to the door shaft with built-in hoist
- Helical gear that facilitates the adjustment of the limit switches

Pour portes sectionnelles jusqu'à 45m²

- 1 Moteur de traction sur arbre 400Vca avec poulie intégrée
- Engrenage hélicoïdal facilitant le réglage des fins de course

-25°C
+55°C

24 RPM

120°C

<55dB

20%



-25°C ~ +55°C

KVM50

230Vac

230Vac

<50dB

W 450W

24 RPM

20%

For sectional doors up to 25m²

KIT COMPONENTS

- 230Vac motor for direct fit to the door shaft with built-in hoist
- 5m of CVM1 chain
- Industrial control board MC230
- Mounting accessories

Pour portes sectionnelles jusqu'à 25m²

COMPOSITION DU KIT

- 1 Moteur au bout de l'arbre avec 230Vac et treuil incorporé
- 5m de chaîne CVM1
- Centrale électronique industriel MC230
- Accessoires pour l'assemblage

663,00 €

KVM100

230Vac

230Vac

<50dB

W 550W

24 RPM

20%

For sectional doors up to 35m²

KIT COMPONENTS

- 230Vac motor for direct fit to the door shaft with built-in hoist
- 5m of CVM1 chain
- Industrial control board MC230
- Mounting accessories

Pour portes sectionnelles jusqu'à 35m²

COMPOSITION DU KIT

- 1 Moteur au bout de l'arbre avec 230Vac et treuil incorporé
- 5m de chaîne CVM1
- Centrale électronique industriel MC230
- Accessoires pour l'assemblage

695,00 €

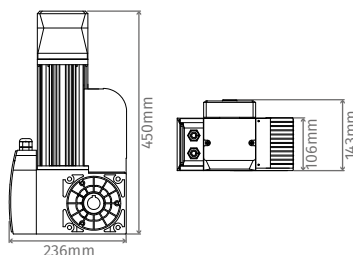

KVM400

400Vac

400Vac

<50dB

W 550W

24 RPM

20%

For sectional doors up to 45m²

KIT COMPONENTS

- 400Vac motor for direct fit to the door shaft, built-in hoist
- 5m of CVM1 chain
- Industrial control board MC400
- Mounting accessories

Pour portes sectionnelles jusqu'à 45m²

COMPOSITION DU KIT

- 1 Moteur au bout de l'arbre avec 400Vac et treuil incorporé
- 5m de chaîne CVM1
- 1 Centrale électronique industriel MC400
- Accessoires pour l'assemblage

800,00 €

SHAFT TRACTION / TRACTION AU BOUT DE L'ARBRE



MC230

Control board for KVM50 and KVM100 with all the security devices, built-in receiver, separate open/close buttons, soft start/stop, an individually programmable force for opening and closing, human presence function, obstacle detection, power and emergency cut-off, capacitor.

Central pour KVM50 et KVM100 avec tous les dispositifs de sécurité, récepteur incorporé, bouton poussoir fermeture/ouverture séparés, soft démarrage/ stop, réglage de la force individuelle pour ouverture/fermeture, l'homme présent, détection d'obstacle, coupe d'énergie et coupe d'urgence, condensateur.

230,00 €

MC400

Control board for KVM400 with all the security devices, built-in receiver, separate open/close buttons, human presence function, power and emergency cut-off.

Central pour KVM400 avec tous les dispositifs de sécurité, récepteur incorporé, bouton poussoir fermeture/ouverture séparés, l'homme présent, coupe d'énergie et coupe d'urgence.

260,00 €

ACCESSORIES (SHAFT TRACTION) / ACCESSOIRES (TRACTION AU BOUT DE L'ARBRE)



EF25

Electric lock for KVM25 for application on the side rail of the sectional door.

Serrure électrique pour KVM25. Application dans le rail latérale de la porte de garage.

56,25 €



Hoist chain for motors.

Chaîne pour palans des moteurs.

CVM1 For KVM50/100/400 motors.

Pour les moteurs KVM50 /100/400.

CVM105 For KVM105/110/115 motors.

Pour les moteurs KVM105 /110/115.

8,00 €/m



CVM10

Industrial chain for **KPCC01** kit.

Chaîne industrielle pour le kit KPCC01.

9,00 €/m



KPCC01

Kit for industrial sectional door adapted to KVM50/100/105/110/115/400.

1 shaft, 2 pinion and 94 cm of the chain.

Kit pour porte sectionnelle industrielle adaptable KVM50/100/105/110/115/400.

1 axe, 2 pignon et 94cm de chaîne.

65,00 €



PDP36

Pinion with 36 teeth for sectional door motors .
150mm exterior diameter / 25,4mm interior diameter.

Pignon avec 36 dents, pour moteurs de portes sectionnelles.

Diamètre extérieur 150mm / diamètre intérieur 25,4mm.

39,30 €

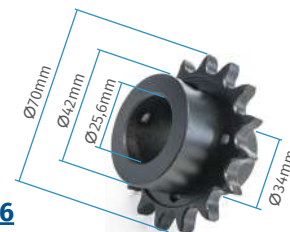

PDP16

Pinion with 16 teeth for sectional door motors .
70mm exterior diameter / 25,6mm interior diameter.

Pignon avec 16 dents, pour moteurs de portes sectionnelles.

Diamètre extérieur 70mm / diamètre intérieur 25,6mm.

31,00 €





AUTOMATION FOR SLIDING GATES
AUTOMATISME POUR PORTAILS COULISSANTS



RESIDENTIAL / RESIDENTIEL



FORT

NEW DESIGN
NOUVEAU DESIGN

Profiles RAL Color:
defined by the customer
Other colors/finishes:
price upon request

Couleur Ral des profils:
indiquée par le client
Autres couleurs/
finitions:
prix sur demande

KIT 230Vac

- 230Vac
- 230Vac
- 400Kg
- 55 RPM
- Intensive

KIT COMPONENTS

- 1 230Vac motor
- 1 Control board **MC50SC**
- 2 Remote controls **FALK**
- 1 Pair of photocells **MFE**
- Incorporated flashlight
- Pinion adjustable
- Mounting accessories

COMPOSITION DU KIT

- 1 Moteur 230Vac
- 1 Centrale électronique **MC50SC**
- 2 Télécommandes **FALK**
- 1 Jeu cellules **MFE**
- Feux clignotant intégré
- Pignon réglable
- Accessoires pour l'assemblage

KIT 24Vdc

- 110Vac/230Vac
- 24Vdc
- 400Kg
- 55 RPM
- Intensive

COMPONENTES DO KIT

- 1 24Vdc motor
- 1 Control board **MC50SC**
- 2 Remote controls **FALK**
- 1 Pair of photocells **MF30**
- Incorporated flashlight
- 2 Batteries **12Vdc/2.2Ah**
- Pinion adjustable
- 1 Transformer **TRF80VA**
- Mounting accessories

COMPOSITION DU KIT

- 1 Moteur 24Vdc
- 1 Centrale électronique **MC50SC**
- 2 Télécommandes **FALK**
- 1 Jeu cellules **MF30**
- Feux clignotant intégré
- 2 Batteries **12Vdc/2.2Ah**
- Pignon réglable
- 1 Transformateur **TRF80VA**
- Accessoires pour l'assemblage

- This automation does not include fixation accessories and bearings.
- Cet automatisme n'inclut pas les accessoires de fixations et les roulements.

-25°C
 +55°C

IP44



		HEIGHT (mm) / HAUTEUR (mm)				
		1000	1500	2000	2500	3000
VOLTAGE / VOLTAGE	230Vac	500,00 €	525,00 €	550,00 €	575,00 €	600,00 €
	24Vdc	550,00 €	575,00 €	600,00 €	625,00 €	650,00 €



KIT BRAVO500

KIT COMPONENTS

- 1 **110Vac or 230Vac** motor lubricated with oil and grease
- 1 Control board **MC1**
- 2 Remote controls **FALK**
- 1 Pair of photocells **MF30**
- Mounting accessories

COMPOSITION DU KIT

- 1 Moteur **110Vac ou 230Vac** avec réducteur lubrifié à huile et graisse
- 1 Centrale **MC1**
- 2 Télécommandes **FALK**
- 1 Jeu de cellules **MF30**
- Accessoires pour l'assemblage

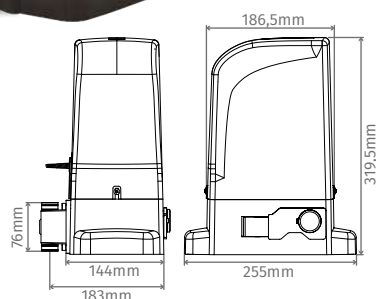

*(MAC) 337,00 €

**(MAG) 337,00 €



KIT BRAVO524

KIT COMPONENTS

- 1 **24Vdc** motor lubricated with oil and grease
- 1 Control board **MC41SP**
- 2 Remote controls **FALK**
- 1 Pair of photocells **MF30**
- 1 Transformer **TRF80VA**
- 2 Batteries **12Vdc/2.2Ah**
- Mounting accessories

COMPOSITION DU KIT

- 1 Moteur **24Vdc** avec réducteur lubrifié à huile et graisse
- 1 Centrale **MC41SP**
- 2 Télécommandes **FALK**
- 1 Jeu de cellules **MF30**
- 1 Transformateur **TRF80VA**
- 2 Batteries **12Vdc**
- Accessoires pour l'assemblage

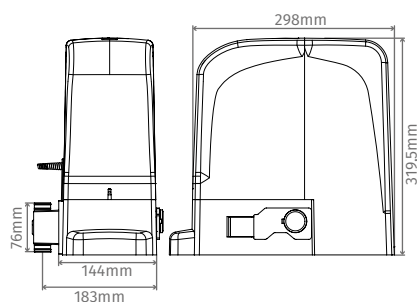

*(MAC) 386,00 €

**(MAG) 386,00 €

*(MAC) Mechanical limit switches/ Fin de course mécanique

**(MAG) Magnetic limit switches/ Fin de course magnétique

INDUSTRIAL / INDUSTRIELS



- SLIDE800A
- OL1500
- OL2000

****(MAG)**

-25°C
+55°C

IP44

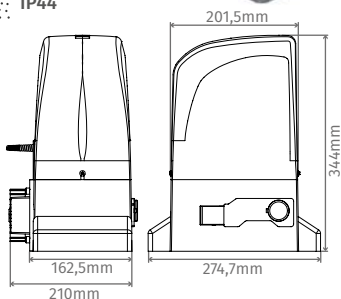

110Vac/
230Vac

110Vac/
230Vac

800Kg

47 RPM

40%

KIT SLIDE800A

KIT COMPONENTS

- 1 110Vac or 230Vac motor lubricated with oil and grease
- 1 Control board **MC1**
- 2 Remote controls **FALK**
- 1 Pair of photocells **MF30**
- Mounting accessories

COMPOSITION DU KIT

- 1 Moteur 110Vac ou 230Vac avec réducteur lubrifié à huile et graisse
- 1 Centrale **MC1**
- 2 Télécommandes **FALK**
- 1 Jeu de cellules **MF30**
- Accessoires pour l'assemblage

***(MAC)** 387,00 €

****(MAG)** 387,00 €

110Vac/
230Vac

110Vac/
230Vac

1500Kg

47 RPM

70%

KIT OL1500

KIT COMPONENTS

- 1 110Vac or 230Vac motor for intensive use, motor and bronze reducer bathed in oil
- 1 Control board **MC50SC**
- 2 Remote controls **FALK**
- 1 Pair of photocells **MF30**
- Mounting accessories

COMPOSITION DU KIT

- 1 Moteur 110Vac ou 230Vac pour utilisation intensif, motor et réducteur en bronze plongé à huile
- 1 Centrale **MC50SC**
- 2 Télécommandes **FALK**
- 1 Jeu de cellules **MF30**
- Accessoires pour l'assemblage

***(MAC)** 505,00 €

****(MAG)** 505,00 €

110Vac/
230Vac

24Vdc

1000Kg

55 RPM

Intensive

KIT SLIDE1024

KIT COMPONENTS

- 1 24Vdc motor lubricated with oil and grease
- 1 Control board **MC41SP**
- 2 Remote controls **FALK**
- 1 Pair of photocells **MF30**
- 1 Transformer **TRF80VA**
- 2 Batteries **12Vdc/2.4Ah**
- Mounting accessories

COMPOSITION DU KIT

- 1 Moteur 24Vdc avec réducteur lubrifié à huile et graisse
- 1 Centrale **MC41SP**
- 2 Télécommandes **FALK**
- 1 Jeu de cellules **MF30**
- 1 Transformateur **TRF80VA**
- 2 Batteries **12Vdc/2.2Ah**
- Accessoires pour l'assemblage

***(MAC)** 500,00 €

****(MAG)** 500,00 €

110Vac/
230Vac

110Vac/
230Vac

2000Kg

47 RPM

70%

KIT OL2000

KIT COMPONENTS

- 1 110Vac or 230Vac motor for intensive use, motor and bronze reducer bathed in oil
- 1 Control board **MC50SC**
- 2 Remote controls **FALK**
- 1 Pair of photocells **MF30**
- Mounting accessories

COMPOSITION DU KIT

- 1 Moteur 110Vac ou 230Vac pour utilisation intensif, motor et réducteur en bronze plongé à huile
- 1 Centrale **MC50SC**
- 2 Télécommandes **FALK**
- 1 Jeu de cellules **MF30**
- Accessoires pour l'assemblage

***(MAC)** 600,00 €

****(MAG)** 600,00 €



****(MAG)**

-25°C
+55°C

IP44

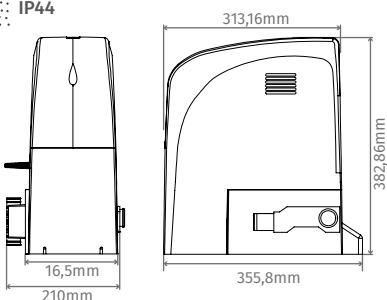

***(MAC)** Mechanical limit switches/ *Fin de course mécanique*

****(MAG)** Magnetic limit switches/ *Fin de course magnétique*



STARK4000

KIT COMPONENTS

- 1 **3x230Vac** motor for intensive use
- 1 Control board **MC112SC**
- 2 Remote controls **FALK**
- 1 Pair of photocells **MF30**
- Incorporated flashlight
- Mounting accessories

NEW PRODUCT
COMING SOON
NOUVEAU PRODUIT
BIENTÔT DISPONIBLE



230Vac
 3x230Vac
 4000Kg
 W 750W
 50 RPM
 -25°C +55°C
 25%

COMPOSITION DU KIT

- 1 Moteur **3x230Vac** pour usage intensif
- 1 Centrale électronique **MC112SC**
- 2 Commandes **FALK**
- 1 Jeu de photocellules **MF30**
- Feux clignotant intégré
- Accessoires pour l'assemblage

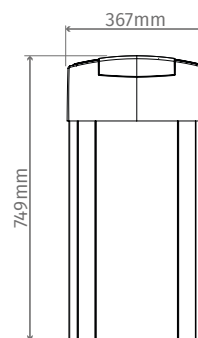
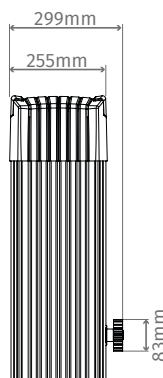



GEAR RACKS / CREMAILLÈRES

MAX.
800Kg



CRM5

Nylon gear rack with steel interior (1m).

* Fixing screws not included.

Crémaillère en nylon avec acier à l'intérieur (1m).

* Vis de fixation non incluses.

9,20 €



CRM4

30 x 12 galvanized steel gear rack with studs (1m).

Crémaillère zinguée 30x12, fixations bases avec vis et rondelle (1m).

12,60 €

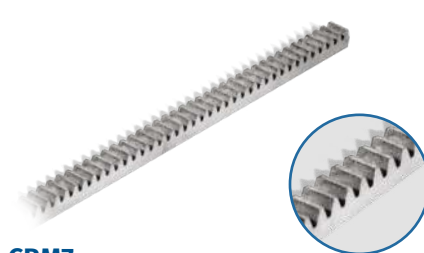

CRM7

Square 22 x 22 galvanized steel gear rack (1m).

Crémaillère en galvanisé 22x22 carre (1m).

14,95 €

CRM42

30 x 12 galvanized steel gear rack with studs (2m).

Crémaillère zinguée 30x12, fixations bases avec vis et rondelle (2m).

25,20 €

CRM72

Square 22 x 22 galvanized steel gear rack (2m).

Crémaillère en galvanisé 22x22 carre (2m).

29,88 €



MCP24

Box with 24 screws and 24 washers to 4m CRM5 rack.

Boîte avec 24 vis et rondelles pour 4m de crémaillère CRM5.

4,25 €

**MC50SC**

110Vac or 230Vac control board with built-in receiver, ability to store in memory 99 codes (Rolling code) for complete opening and 99 more for the pedestrian opening.

Other functions: For motors up to 1000W, 4 information outputs (opened/opening/closing/closed), amperometric control, remote control management ability, automatic course programming, slowdown management, regulation courtesy light timing regulation from 1 to 99 minutes, 8K2 Safety edge management.

Central 110Vac ou 230Vac avec récepteur intégré, possibilité de garder en mémoire 99 codes Rolling Code d'ouverture total plus 99 codes d'ouverture piéton.

Autres fonctions: Pour moteurs jusqu'à 1000W, 4 sorties d'information (ouvert/d'ouvrir/fermer/fermé), contrôle à ampérométrique, possibilité de gestion de télécommandes, programmation automatique du parcours, gestion du temps de ralentissement, réglage du temps de la lumière de courtoisie de 1 à 99 minutes, gestion de barres palpeuses résistif 8K2.

85,00 €

**MC1**

110Vac or 230Vac control board with built-in receiver, ability to store in memory 215 codes Rolling Code.

Other functions: soft stop and start, electronic force limiter, possibility to select flashing or courtesy light.

Central 110Vac ou 230Vac avec récepteur intégré, possibilité de garder en mémoire 215 codes Rolling Code.

Autres fonctions: démarrage et arrêt doux, limiteur de binaire électronique, possibilité de sélectionner gyrophare ou lumière de courtoisie avec récepteur incorporé.

90,00 €

**MC41SP**

24Vdc control board with limit switches, automatic closing and the slowdown in opening/closing, the built-in receiver with memory for 30 Codes.

Central 24Vdc avec fins-de-course, fermeture automatique, ralentissement dans l'ouverture/fermeture, récepteur incorporé avec mémoire pour 30 codes.

85,00 €

**MC112SC**

Control board for **STARK4000** and with the same features as **MC112** (page 19).

Centrale pour **STARK4000** avec les mêmes caractéristiques que le **MC112** (page 19).

641,00 €

**BRC**

Box for control boards compatible with **BRAVO500**.

Boîte pour centrales compatibles avec le **BRAVO500**.

10,00 €

**CCM**

Box for control boards compatible with **SLIDE/OL**.

Boîte pour centrales compatibles avec toute gamme **SLIDE/OL**.

10,00 €

**BX3**

Box for control boards compatible with **BRAVO524**.

Boîte pour centrales compatibles avec **BRAVO524**.

8,00 €

**BX4**

Box for control boards compatible with **STARK4000**.

Boîte pour centrales compatibles avec **STARK4000**.

14,25 €

**CX50**

Box compatible with the **MC50** control board.

Boîtier compatible avec la centrale **MC50**.

12,50 €



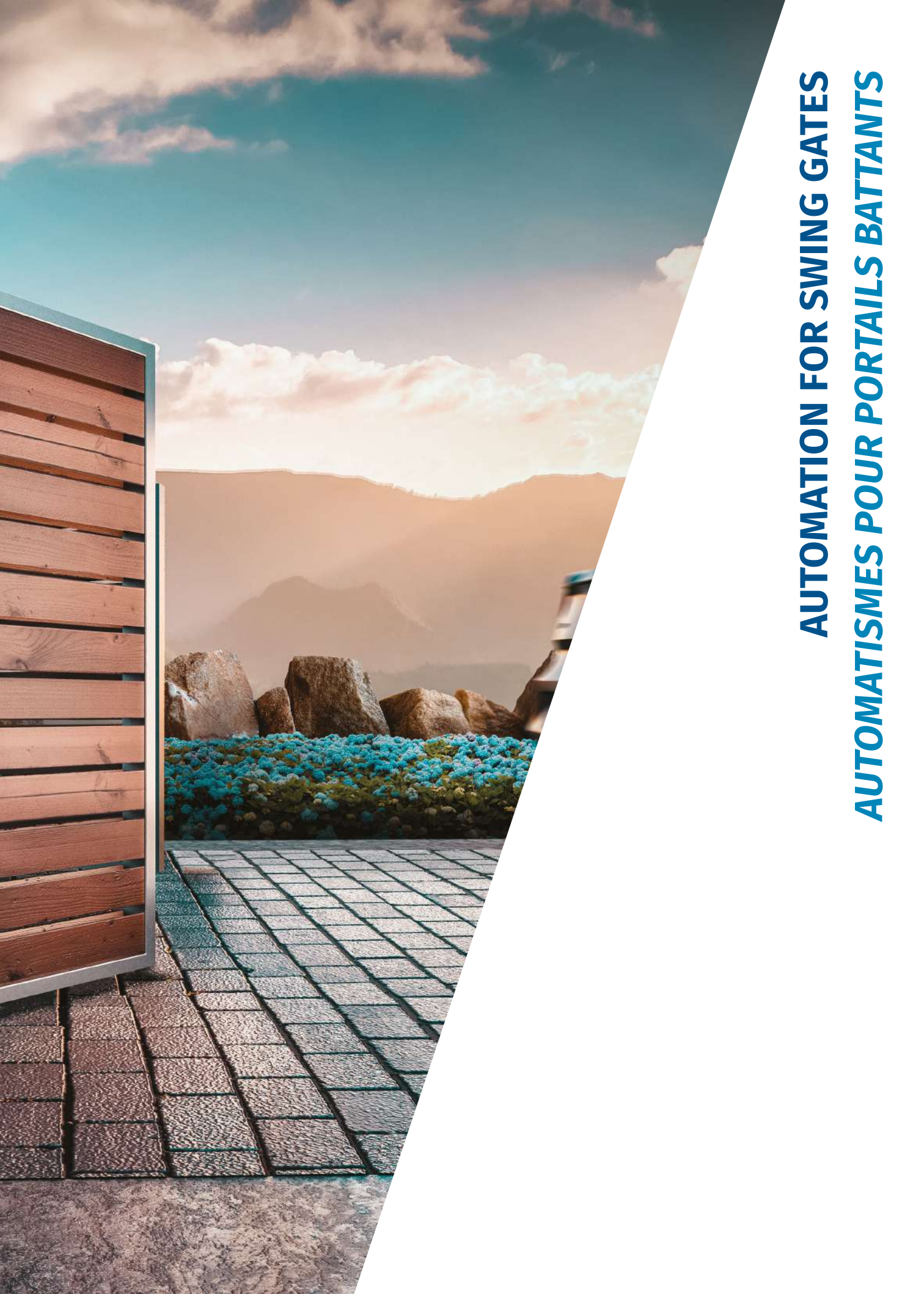

AUTOMATION FOR SWING GATES
AUTOMATISMES POUR PORTAILS BATTANTS



- <50dB
- 25° C
+65° C
- IP54
- 120° C

GENERAL CHARACTERISTICS
CARACTÉRISTIQUES GÉNÉRALES

LINCE

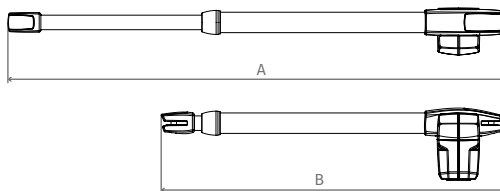

	LINCE 300	LINCE 400	LINCE 600
A	962 mm	1162 mm	1562 mm
B	647 mm	747 mm	947 mm
Leaf/ Vantail	<2500 mm	<3000 mm	<4000 mm

KIT 230Vac

- 110Vac/230Vac
- 110Vac/230Vac
- 1400 RPM
- 25%
- W** 250W

KIT COMPONENTS

- 2 **110Vac or 30Vac** motors
- 1 Control board **MC2**
- 2 Remote controls **FALK**
- 1 Pair of photocells **MF30**
- Mounting accessories

COMPOSITION DU KIT

- 2 Moteurs **110Vac ou 230Vac**
- 1 Centrale **MC2**
- 2 Télécommandes **FALK**
- 1 Jeu de cellules **MF30**
- Accessoires pour l'assemblage

LINCE300 230Vac (300mm course/de course)

475,00 €

LINCE400 230Vac (400mm course/de course)

489,00 €

LINCE600 230Vac (600mm course/de course)

530,00 €

KIT 24Vdc

- 110Vac/230Vac
- 24Vdc
- 1600 RPM
- Intensive
- W** 60W

KIT COMPONENTS

- 2 **24Vdc** motors
- 1 Control board **MC11**
- 2 Remote controls **FALK**
- 1 Pair of photocells **MF30**
- 2 Batteries **12Vdc/1.2Ah**
- 1 Transformer **TRF80VA**
- Mounting accessories

COMPOSITION DU KIT

- 2 Moteurs **24Vdc**
- 1 Centrale **MC11**
- 2 Télécommandes **FALK**
- 1 Jeu de cellules **MF30**
- 2 Batteries **12Vdc/1.2Ah**
- 1 Transformateur **TRF80VA**
- Accessoires pour l'assemblage

LINCE300 24Vdc (300mm course/de course)

575,00 €

LINCE400 24Vdc (400mm course/de course)

587,50 €

LINCE600 24Vdc (600mm course/de course)

630,00 €



LINCE STOP / BUTÉE LINCE

Aluminium stop for use throughout the **LINCE** line for limiting the opening, thus avoiding the use of a gate stop.

Butée en aluminium, pour application en toute série **LINCE** afin de limiter l'ouverture, évitant ainsi l'utilisation d'un butée de porte.

In all of these 230V models, there is the possibility of producing the reversible motor, with the addition of:

Dans tous les modèles à 230Vac, il existe la possibilité de produire le moteur réversible, avec la majoration de:

15,00 € (Unit price/Prix unitaire)

55,00 € motor/moteur

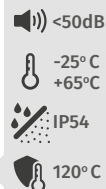
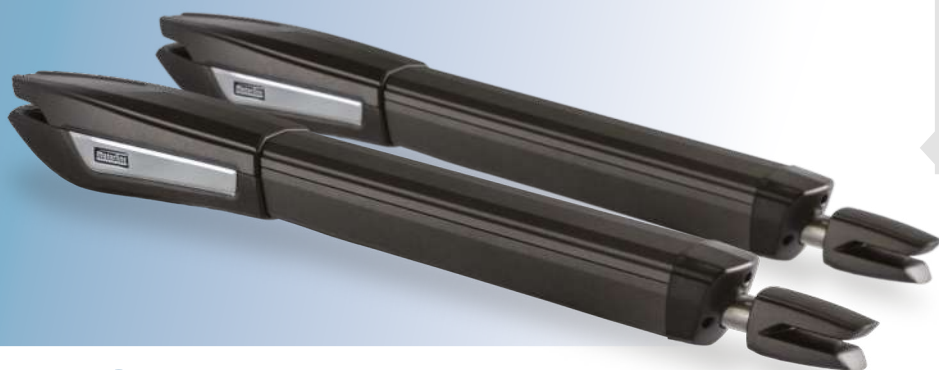

GENERAL CHARACTERISTICS
CARACTÉRISTIQUES GÉNÉRALES

JAG

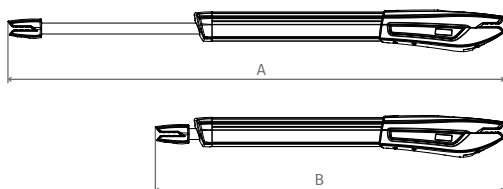

	JAG 400	JAG 600
A	1350 mm	1750 mm
B	950 mm	1150 mm
Leaf/ Vantail	<5000 mm	<6000 mm

KIT 230Vac

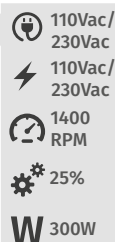

KIT COMPONENTS

- 2 **110Vac or 230Vac** motors with electric limit switches for opening and closing
- 1 Control board **MC2**
- 2 Remote controls **FALK**
- 1 Pair of photocells **MF30**
- Mounting accessories

COMPOSITION DU KIT

- 2 Moteurs à **110Vac ou 230Vac** avec fin de course électrique à l'ouverture et à la fermeture
- 1 Centrale électronique **MC2**
- 2 Télécommandes **FALK**
- 1 Jeu de cellules **MF30**
- Accessoires pour l'assemblage

JAG400 230Vac (400mm course/de course)

690,00 €

JAG600 230Vac (600mm course/de course)

737,50 €

KIT 24Vdc



KIT COMPONENTS

- 2 **24Vdc** motors with electric limit switches for opening and closing
- 1 Control board **MC11**
- 2 Remote controls **FALK**
- 1 Pair of photocells **MF30**
- 2 Batteries **12Vdc/1.2Ah**
- 1 Transformer **TRF80VA**
- Mounting accessories

COMPOSITION DU KIT

- 2 Moteurs à **24Vdc** avec fin de course électrique à l'ouverture et à la fermeture
- 1 Centrale électronique **MC11**
- 2 Télécommandes **FALK**
- 1 Jeu de cellules **MF30**
- 2 batteries **12Vdc/1.2Ah**
- 1 Transformateur **TRF80VA**
- Accessoires pour l'assemblage

JAG400 24Vdc (400mm course/de course)

790,00 €

JAG600 24Vdc (600mm course/de course)

837,00 €



ELECTROMECHANICAL / ELECTROMÉCANIQUES

GENERAL CHARACTERISTICS
CARACTÉRISTIQUES GÉNÉRALES

PERSA

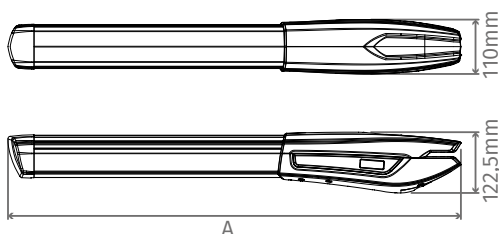

	PERSA 400
A	840 mm
Leaf/ Vantail	<3000 mm

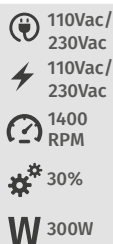
KIT 230Vac**KIT COMPONENTS**

- 2 **110Vac or 230Vac** motors with electric limit switches for opening and closing
- 1 Control board **MC2**
- 2 Remote controls **FALK**
- 1 Pair of photocells **MF30**
- Mounting accessories

COMPOSITION DU KIT

- 2 Moteurs à **110Vac ou 230Vac** avec fin de course électrique à l'ouverture et à la fermeture
- 1 Centrale électronique **MC2**
- 2 Télécommandes **FALK**
- 1 Jeu de cellules **MF30**
- Accessoires pour l'assemblage

PERSA400 230Vac (400 course/de course)**650,00 €****KIT 24Vdc****KIT COMPONENTS**

- 2 **24Vdc** motors with electric limit switches for opening and closing
- 1 Control board **MC11**
- 2 Remote controls **FALK**
- 1 Pair of photocells **MF30**
- 2 Batteries **12Vdc/1.2Ah**
- 1 Transformer **TRF80VA**
- Mounting accessories

COMPOSITION DU KIT

- 2 Moteurs à **24Vdc** avec fin de course électrique à l'ouverture et à la fermeture
- 1 Centrale électronique **MC11**
- 2 Télécommandes **FALK**
- 1 Jeu de cellules **MF30**
- 2 Batteries **12Vdc/1.2Ah**
- 1 Transformateur **TRF80VA**
- Accessoires pour l'assemblage

PERSA400 24Vdc (400 course/de course)**785,00 €**



	SUBWING 700	SUBWING 724
	110Vac/230Vac	110Vac/230Vac
	230Vac	24Vdc
W	280W	50W
	-25° C +55° C	-25° C +55° C
Nm	250	250
	30%	Intensive

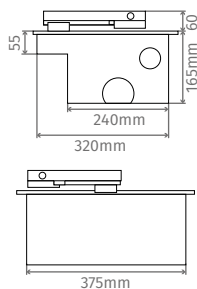

KIT SUBWING700

KIT COMPONENTS

- 2 **110Vac or 230Vac** motors for gate up to 2,5m per leaf
- 1 Control board **MC2**
- 2 Remote controls **FALK**
- 1 Pair of photocells **MF30**
- 2 Galvanized iron boxes for motors
- Mounting accessories

COMPOSITION DU KIT

- 2 moteurs **110Vac ou 230Vac**, pour portails jusqu'à 2,5m par vantail
- 1 Centrale électronique **MC2**
- 2 télécommandes **FALK**
- 1 Jeu de cellules **MF30**
- 2 Boîtes en fer galvanisé pour les moteurs
- Accessoires pour l'assemblage

1.150,00 €

KIT SUBWING724

KIT COMPONENTS

- 2 **24Vdc** motors for gate up to 2,5m per leaf
- 1 Control board **MC11**, the built-in receiver
- 2 Remote controls **FALK**
- 1 Pair of photocells **MF30**
- 2 Galvanized iron boxes for motors
- 2 Batteries **12Vdc/1.2Ah**
- Mounting accessories

COMPOSITION DU KIT

- 2 moteurs **24Vdc**, pour portails jusqu'à 2,5m par vantail
- 1 Centrale électronique **MC11**
- Récepteur intégré
- 2 télécommandes **FALK**
- 1 Jeu de cellules **MF30**
- 2 Batteries **12Vdc/1.2Ah**
- 2 Boîtes en fer galvanisé pour les moteurs
- Accessoires pour l'assemblage

1.350,00 €

Galvanized iron box for **SUBWING**. / Boîte en fer galvanisé pour **SUBWING**.

225,00 € (Unit price/Prix unitaire)

Stainless steel box for **SUBWING**. / Boitier en inox pour **SUBWING**.

450,00 € (Unit price/Prix unitaire)

RTL180

The accessory that allows the **SUBWING** motor to open 180°.

Accessoire qui permet l'ouverture à 180° du moteur **SUBWING**.

172,00 €

KIT BATENTE

Mechanical stopper for **SUBWING** motor.

Butée mécanique pour **SUBWING**.

40,00 €



ARTICULATED / ARTICULÉS



KIT TELICA230

KIT COMPONENTS

- 2 **230Vac** articulated motors for gate up to 2.30m per leaf or up to 3m with lock
- 1 Control board **MC2** incorporated in the motor
- 2 Remote controls **FALK**
- 1 Pair of photocells **MF30**
- Mounting accessories

COMPOSITION DU KIT

- 2 Moteurs articulés **230Vac**, pour portails jusqu'à 2,3m par vantail sans serrure ou jusqu'à 3m avec serrure
- 1 Centrale électronique **MC2** incorporé dans le moteur
- 2 Télécommandes **FALK**
- 1 Jeu de cellules **MF30**
- Accessoires pour l'assemblage

620,00 €

KIT TELICA24

KIT COMPONENTS

- 2 **24Vdc** articulated motors for gate up to 2.30m per leaf or up to 3m with lock
- 1 Control board **MC11/BAT** incorporated in the motor
- 2 Remote controls **FALK**
- 1 Pair of photocells **MF30**
- 1 Battery **12Vdc/1.2Ah**
- 1 Transformer **TRF60VA**
- Mounting accessories

COMPOSITION DU KIT

- 2 Moteurs articulés **24Vdc**, pour portails jusqu'à 2,3m par vantail sans serrure ou jusqu'à 3m avec serrure
- 1 Centrale électronique **MC11/BAT** incorporé dans le moteur
- 2 Télécommandes **FALK**
- 1 Jeu de cellules **MF30**
- 1 Batterie **12Vdc/1.2Ah**
- 1 Transformateur **TRF60VA**
- Accessoires pour l'assemblage

740,00 €

	TELICA230	TELICA24
	230Vac	110Vac/ 230Vac
	230Vac	24Vdc
W	380W	220W
	1,10 RPM	1,30 RPM
	200N	200N
	50%	Intensive
	IP53	IP53

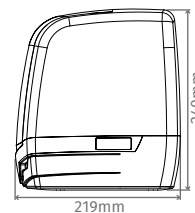
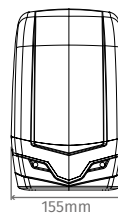



MC2

110Vac or 230Vac control board for swing gates, with the built-in receiver:

- Slowdown for closing and opening
- Individual slowdown control for each leaf
- The pedestrian opening with the desired angle programming
- Output for electric lock
- Maximum power stroke at the start
- Power stroke at the end of the closing
- Power stroke to open electric lock
- Output for 2 pairs of photocells
- Programming of functions using the remote control
- Condominium function: inhibition of the remote controls at opening and pause time
- Maintenance of the pressure of the hydraulic motors 2 in 2 hours
- Self-diagnosis of possible malfunctions through the signaling of 4 LED's
- Possibility to be controlled using the timer for opening and closing
- Programming of the 1 stop contact
- Programming of the remote control on distance
- Memory for 150 codes

Centrale électronique à 2 moteurs 110Vac ou 230Vac avec récepteur incorporé:

- Ralentissement à l'ouverture / fermeture
- Contrôle de ralentissement vantail par vantail
- Ouverture piéton avec programmation de l'angle prétendu
- Sortie pour serrure électrique
- Coup de force maximale au démarrage
- Coup de force à la fin de la fermeture
- Coup de force maximale à l'avant pour ouverture de la serrure électrique
- Sortie pour 2 jeux de cellules
- Programmation des fonctions par télécommande
- Fonction condominium : empêchement des télécommandes dans l'ouverture et temps pause
- Entretien de la pression des moteurs hydrauliques à chaque 2 heures
- Autodiagnostic de possibles pannes à travers la signalisation de 4 LED's
- Possibilité d'être commandée par une horloge à l'ouverture / fermeture
- Programmation d'un contact stop
- Programmation de télécommande à distance
- Mémoire avec capacité de 150 codes

119,00 €



MC11

24Vdc control board with 2 battery charger for swing gates with the built-in receiver with memory for 120 codes.

Central de 24v avec chargeur 2 batteries, pour 2 moteurs de battant, récepteur incorporé et mémoire pour enregistrer 120 codes.

MC11/1BAT

24Vdc control board with 1 battery charger for swing gates with the built-in receiver with memory for 120 codes.

Central de 24v avec chargeur 1 batterie, pour 2 moteurs de battant, récepteur incorporé et mémoire pour enregistrer 120 codes.

206,00 €



TRF80VA

20Vdc transformer (MC11). / Transformateur 20Vdc (MC11).

31,00 €



BX5

Box compatible with MC2 and MC11 control boards.

Boîte pour centrales MC2 et MC11.

12,00 €



ROLLER SHUTTER MOTORS MOTEURS D'ENROULER

HOW TO SELECT MOTOR (TUB): COMMENT CHOISIR LE MOTEUR (TUB):

01

Choose **TUB(?)** reference

*Sélectionner la référence **TUB(?)***







02

Select the adapter in the indicated page in the selected **TUB**

*Définir l'adaptateur à la page indiquée dans le **TUB** sélectionné*

TUBULAR / TUBULAIRE

Ø35MM

Fit / Emboîte	Characteristics / Caractéristiques									
	REF.		Nm	Kg				Hz		
	TUB20EC	515 mm	10	20	17 RPM	-	230Vac	50	4 Min	50,00€
	TUB20 Efra	611 mm	10	20	17 RPM	-	230Vac	50	4 Min	110,00€

• ALL **FRA** MOTORS INCLUDE 1 REMOTE CONTROL MX95 AND MECHANICAL LIMIT SWITCH

• TOUS LES MOTEURS **FRA** ONT 1 TÉLÉCOMMANDE MX95 ET FIN DE COURSE MÉCANIQUE INCLUS



SMTL20

Bracket for mounting curtains/blackouts.

Support pour le montage de rideaux/blackouts.

3,50 €

ADAPTER / BAGUES Ø35MM



MTL20

Size 41mm / Tam. 41mm

Form round / Format ronde

Adapter compatible with all TUB of Ø35mm motors and with all the following tubes (Ø47, Ø45, Ø44).

Adaptateur compatible avec tous les moteurs de la série TUB de Ø35mm et avec les tubes suivants (Ø47, Ø45, Ø44).

COMPATIBLE TUBES / TUBES COMPATIBLES

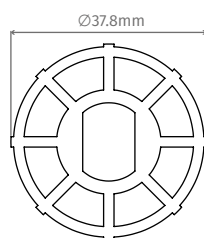
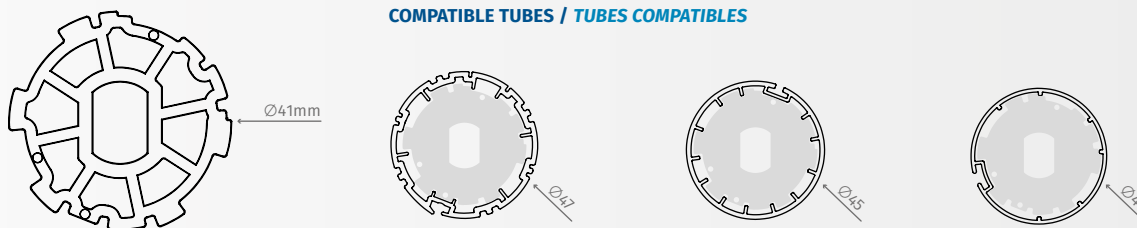

MTL35

Size 38mm / Tam. 38mm

Form round / Format ronde

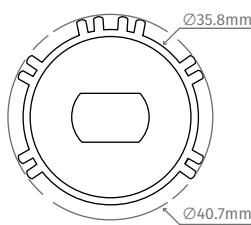

M31TL0160

Size 40.7mm / Tam. 40.7mm

Form round / Format ronde

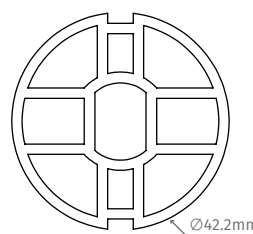

MTL29

Size 42.2mm / Tam. 42.2mm

Form round / Format ronde

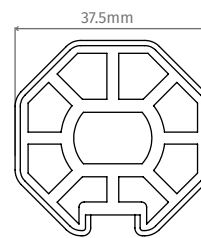

MTL05







Size 38mm / Tam. 38mm

Form octagonal / Format octogonale



TUBULAR / TUBULAIRE

Ø45MM

Fit / Emboîte	Characteristics / Caractéristiques									
	REF.		Nm	Kg				Hz		
	TUB25E	463 mm	15	25	17 RPM	-	230Vac	50	4 Min	42,50€
	TUB35E	463 mm	20	35	17 RPM	-	230Vac	50	4 Min	46,00€
	TUB50E	483 mm	30	50	15 RPM	-	230Vac	50	4 Min	50,63€
	TUB70E	511 mm	40	70	12 RPM	-	230Vac	50	4 Min	56,25€
	TUB90E	511 mm	50	90	12 RPM	-	230Vac	50	4 Min	61,25€
	TUB25 EFRA	561 mm	15	25	17 RPM	-	230Vac	50	4 Min	102,50€
	TUB35 EFRA	561 mm	20	35	17 RPM	-	230Vac	50	4 Min	106,00€
	TUB50 EFRA	592 mm	30	50	17 RPM	-	230Vac	50	4 Min	110,63€
	TUB70 EFRA	631 mm	40	70	12 RPM	-	230Vac	50	4 Min	116,25€
	TUB90 EFRA	631 mm	50	90	12 RPM	-	230Vac	50	4 Min	121,25€
	TUB25 24V	540 mm	15	25	12 RPM	-	24Vdc	50	4 Min	110,00€
	TUB25 CUT	395 mm	15	25	17 RPM	-	230Vac	50	4 Min	60,00€
	TUB90M8 MT	700 mm	50	90	12 RPM	x*	230Vac	50	8 Min	115,00€
	TUB90M8 FRA MT	700 mm	50	90	12 RPM	x*	230Vac	50	8 Min	145,00€

*Crank handle sold separately/
Manivelle vendu séparément

• ALL FRA MOTORS INCLUDE 1 REMOTE CONTROL MX95 AND MECHANICAL LIMIT SWITCH.

• TOUS LES MOTEURS FRA ONT 1 TÉLÉCOMMANDE MX95 ET FIN DE COURSE MÉCANIQUE INCLUS.

MTL101

Installation accessory for compact shutters.

Accessoire de montage pour stores compacts.

2,50 €

MTL150**MTL150 BLACK**

Brackets for installation of curtains / blackouts.

Supports pour montage de rideaux / blackouts.

7,50 €



TUBULAR / TUBULAIRE

ADAPTER / BAGUES Ø45MM



MTL100

Size 50,5mm / Tam. 50,5mm

Form round / Format ronde

Adapter compatible with all TUB of Ø45mm motors and with all the following tubes (Ø80.5, Ø70, Ø58, Ø53.5).

Adaptateur compatible avec tous les moteurs de la série TUB de Ø45mm et avec les tubes suivants (Ø80.5, Ø70, Ø58, Ø53.5).

COMPATIBLE TUBES / TUBES COMPATIBLES

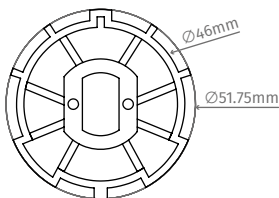
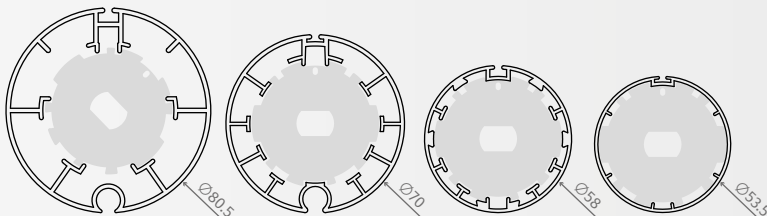
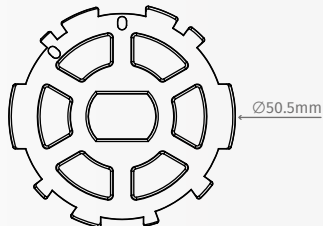

MZF54

Size 52mm / Tam. 52mm

Form round / Format ronde

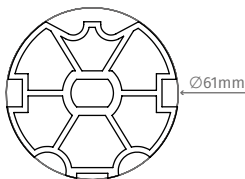

MZF64

Size 61mm / Tam. 61mm

Form round / Format ronde

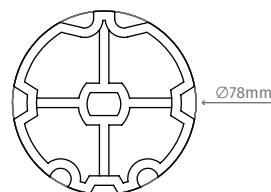

MZF80

Size 78mm / Tam. 78mm

Form round / Format ronde

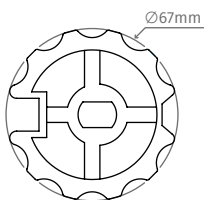

MTL25

Size 67mm / Tam. 67mm

Form round / Format ronde

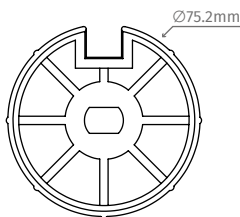

MTL64

Size 75.2mm / Tam. 75.2mm

Form round / Format ronde

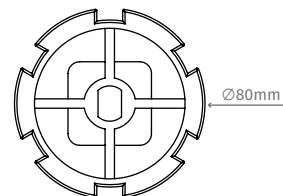

MTL13

Size 80mm / Tam. 80mm

Form round / Format ronde

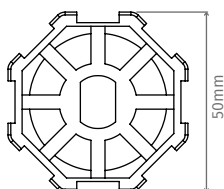

MTL33

Size 50mm / Tam. 50mm

Form octagonal / Format octogonal

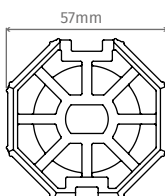

MTL47

Size 57mm / Tam. 57mm

Form octagonal / Format octogonal

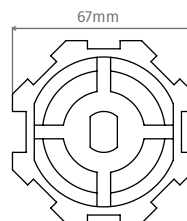

MTL08







Size 67mm / Tam. 67mm

Form octagonal / Format octogonal



TUBULAR / TUBULAIRE

Ø59MM

Fit / Emboîte	Characteristics / Caractéristiques									
	REF.		Nm	Kg				Hz		
	TUB140	607 mm	80	140	12 RPM	-	230Vac	50	4 Min	174,00 €
	TUB180	607 mm	120	180	9 RPM	-	230Vac	50	4 Min	189,00 €
	TUB140 MT	604 mm	80	140	12 RPM	x*	230Vac	50	4 Min	185,00 €
	TUB180 MT	688 mm	120	180	9 RPM	x*	230Vac	50	4 Min	200,00 €

*Crank handle and cardan sold separately/
Manivelle et cardan vendus séparément

ADAPTER / BAGUES Ø59MM

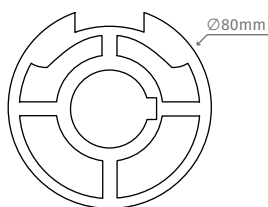

M24T0031

Size 80mm / Tam. 80mm
Form round / Format ronde

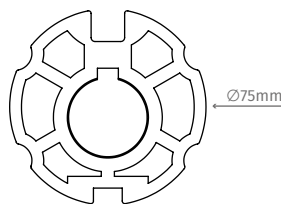

MTL67

Size 75mm / Tam. 75mm
Form round / Format ronde

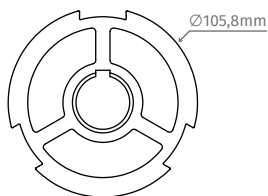

MTL70

Size 105.8mm / Tam. 105.8mm
Form round / Format ronde

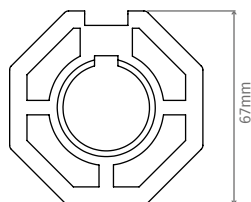







MTL37

Size 67mm / Tam. 67mm
Form octagonal / Format octogonal

TUBULAR / TUBULAIRE

Ø92MM

Fit / Emboîte	Characteristics / Caractéristiques									
	REF.		Nm	Kg				Hz		
	TUB300E	635 mm	180	250	12 RPM	x*	230Vac	50	4 Min	393,00 €
	TUB600E	663 mm	300	350	6 RPM	x*	230Vac	50	4 Min	430,00 €

*Crank handle sold separately (MTS04) /
Manivelle vendu séparément (MTS04)

ADAPTER / BAGUES Ø92MM

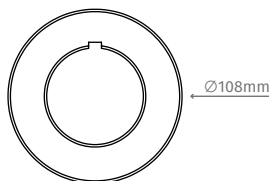

MTL72

Size 108mm / Tam. 108mm
Form round / Format ronde

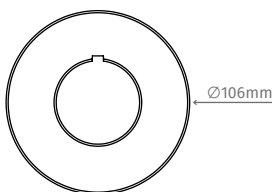

MTL53

Size 106mm / Tam. 106mm
Form round / Format ronde

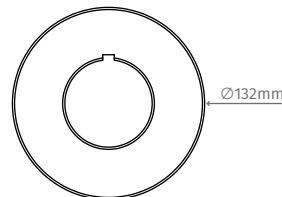

MTL73

Size 132mm / Tam. 132mm
Form round / Format ronde

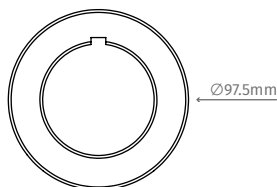

MTL71

Size 97.5mm / Tam. 97.5mm
Form round / Format ronde

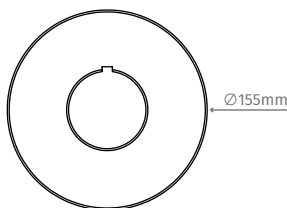

MTL74

Size 155mm / Tam. 155mm
Form round / Format ronde

ACCESSORIES / ACCESSORIES



MTS04

Crank handle with hook (1640mm).
Manivelle de crochet (1640mm).

25,00 €



MTS041

The accessory for connecting the crank handle to the motor.
Accessoire de raccordement de la manivelle au moteur.

15,00 €



MTS08

External crank handle (1900mm).
Manivelle à emboîtement extérieur (1900mm).

25,00 €



MTS042

The accessory for connecting the crank handle to the motor.
Accessoire de raccordement de la manivelle au moteur.

10,00 €



ROLLING160SP

110Vac/230Vac 10RPM 4min W 520W μ 18μF

Drum Ø200mm x Tube Ø60mm
 • 1 Motor for 160kg with the electric brake

Tambour Ø200mm x Tube Ø60mm
 • 1 Moteur de rideau de 160Kg avec électrofrein

INCLUDES ACCESSORIES FOR:

Drum Ø220mm x Tube Ø 48mm

COMPREND ACCESSOIRES POUR:

Tambour Ø220mm x Tube Ø48mm

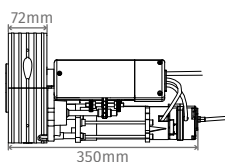

145,00 €

KIT ROLLING160SP

- 1 **Rolling160SP** motor
- 1 Control board **MC4SP**
- 1 Remote control **FALK**

- 1 Moteur **Rolling160SP**
- 1 Centrale **MC4SP**
- 1 Télécommande **FALK**

210,00 €



ROLLING360SP

110Vac/230Vac 8RPM 4min W 1000W μ 36μF

Drum Ø240mm x Tube Ø76mm
 • 1 Double motor for 360Kg with the electric brake

Tambour Ø240mm x Tube Ø76mm
 • 1 Bimoteur de rideau de 360Kg avec électrofrein

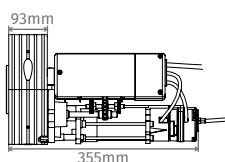

287,00 €



MM2119

Module to connect two TUB motors to a control board.

Module pour connecter deux moteurs de gamme TUB à un tableau de commande.

30,00 €



MC4SP

- 230Vac control board for Rolling motors up to 750W
- Stores up to 15 different codes

- Centrale 230V pour moteurs à enroulement jusqu'à 750W
- Mémoire jusqu'à 15 codes différents

40,00 €



MC70

- Control board for TUB / Rolling motors up to 500W
- 230Vac power supply
- Control possibility via push-button
- Allows centralization through switches
- Stores up to 15 different Rolling codes
- Possibility to program 3 channels, up / stop / down or just one step-by-step channel
- Distance programming
- Motor movement changing via remote control
- Centralization of all motors with a switch common to all the control boards with total ascent and descent movement

- Centrale 230V pour moteurs TUB et Rolling jusqu'à 500W
- Alimentation 230Vac
- Possibilité de contrôle à travers d'un bouton-poussoir
- Fonction centralisation à travers des interrupteurs
- Mémoire jusqu'à 15 codes différents Rolling Code
- Possibilité de programmer 3 canaux, montée/stop/descente ou à peine 1 canal par étape
- Programmation à distance
- Changement du mouvement du moteur à travers d'une télécommande
- Centralisation de tous les moteurs avec un interrupteur commun à toutes les centrales de montée et descente total

35,00 €

NEW PRODUCT

NOUVEAUTÉ

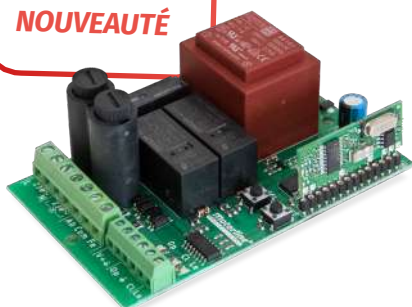

MC75

- 230Vac control board for TUB and Rolling motors up to 500W with capacity for 46 remote controls, separate up and down contact, input for photocells
- Recommended for all types of Rolling motors

- Centrales 110Vac ou 230Vac pour 1 moteur jusqu'à 1300W avec une capacité de 46 émetteurs, contact séparé de montée et descente et entrée pour photocellules
- Recommandé pour tous les types de moteurs de volets

35,00 €



CX75

Box compatible with the MC75, MC101, MC8 control boards and MR13 receiver.

Boîtier compatible avec les récepteurs MC75, MC101, MC8 et MR13.

10,00 €



• MX95
• MX96

MX95

1 individual channel remote control with support included.

Télécommande 1 canal avec support inclu.

25,00 €

MX96

5 individual channel remote control with support included.

Télécommande 5 canaux avec support inclu.

30,00 €

MX97

15 individual channel remote control with support included.

Télécommande 15 canaux avec support inclu.

45,00 €

• MX92
• MX97



SOON
NEW DESIGN
BIENTÔT
NOUVEAU DESIGN

MX92

8 individual channel remote control with support included:

- Programming daily events
- Creation of two different groups
- It allows the general opening and closing of the motors in automatic mode

Télécommande 8 canaux avec support inclu:

- Programmation évènements quotidiens
- Création de deux groupes différents
- Permet l'ouverture et la fermeture générale des moteurs

60,00 €



• MX93

• MX94

MX93 / MX94

- The wireless double remote applied in wall surface, compatible with the mirror standard line from several brands (EFAPEL)
- White or black standard rim
- Other colours for the mirror (contact us for a quotation)
- Émetteur mural sans fils, appliqué à la surface, compatible avec la game de miroir standard d'autres marques (EFAPEL)
- Standard, Blanc ou Noir
- Autres couleurs miroirs (Prix sur demande)

35,00 €/uni





WINDOWS
FENÊTRES

WINDOW SHUTTERS / VOILETS BATTANTS

**KPORTB75**

230Vac
 24Vdc
 15s.
 20Nm
 -25° C / +55° C

KIT COMPONENTS

Swing shutters kit for 2 leaves until 2m² each:

- 2 **24Vdc** motors with galvanized arms
- 1 Control board **MC18** with **24Vdc** transformer
- 1 Remote control **MX95** with support included

Can be applied on the top or lower part of the window

COMPOSITION DU KIT

Kit de volet battant pour 2 vantaux jusqu'à 2m² /vantail:

- 2 Moteurs **24Vdc** avec bras galvanisés
- 1 Centrale **MC18** avec transformateur **24Vdc**
- 1 Télécommande **MX95** avec support inclu

Peut être appliqué dans la partie supérieur ou inférieure de la fenêtre

575,00 €



RAL 9110



RAL 9005
MATE

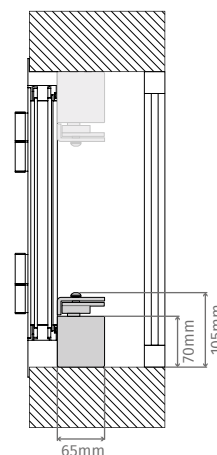

Anodized/
Anodisé

**KPORTC85**

230Vac
 24Vdc
 40 mm/s.
 4Nm
 -25° C / +55° C

KIT COMPONENTS

Sliding shutters kit for 2 leaves until 2m² each:

- 1 **24Vdc** motor
- 1 Control board **MC18** with **24Vdc** transformer
- 1 Remote control **MX95** with support included

Can be applied on the top or lower part of the window

COMPOSITION DU KIT

Kit de volet battant coulissant pour 2 vantaux jusqu'à 2m² /vantail:

- 1 Moteur **24Vdc**
- 1 Centrale **MC18** avec transformateur **24Vdc**
- 1 Télécommande **MX95** avec support inclu

Peut être appliqué dans la partie supérieur ou inférieure de la fenêtre

575,00 €



RAL 9110



RAL 9005
MATE

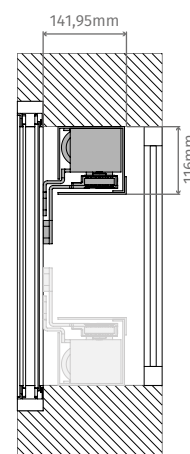

Anodized/
Anodisé

**MC18**

Electronic control board to manage up 2 low consumption 24Vdc motors.

Centrale pour gérer jusqu'à 2 moteurs 24Vdc de basse consommation.

105,00 €

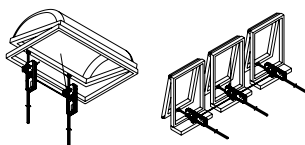

SKYLIGHT OPENERS (230Vac)/
MOTEUR POUR SKYDOM (230Vac)

MCBT50-230Vac 320

150mm to 320mm variable course

Course variable de 150mm - 320mm

220,00 €

SKYLIGHT OPENERS (24Vdc)/
MOTEUR POUR SKYDOM (24Vdc)

MCBT50-24Vdc 320

150mm to 320mm variable course

Course variable de 150mm - 320mm

220,00 €

MCBT50-230Vac 500

320mm to 500mm variable course

Course variable de 320mm - 500mm

245,00 €

MCBT50-24Vdc 500

320mm to 500mm variable course

Course variable de 320mm - 500mm

246,00 €

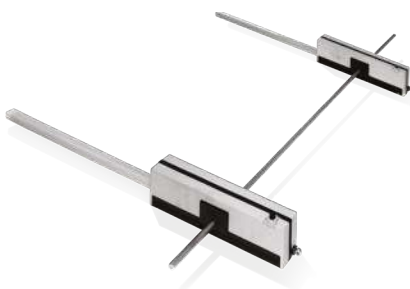

TRANSMISSION / TRANSMISSION

Transmission that allows parallel connection of the **MCBT50** motors, so they can work in synchronization.

Transmission qui permet la connexion en parallèle des moteurs **MCBT50**, afin qu'ils fonctionnent synchronisés.

35,00 €



SKYLIGHT OPENERS (230Vac)/
MOTEUR POUR SKYDOM (230Vac)

MCBT80-230Vac 1000

180mm to 1000mm variable course

Course variable de 180mm - 1000mm

570,00 €

SKYLIGHT OPENERS (24Vdc)/
MOTEUR POUR SKYDOM (24Vdc)

MCBT80-24Vdc 1000

180mm to 1000mm variable course

Course variable de 180mm - 1000mm

580,00 €

• All these 230V motors can work with TUB and Rolling control boards from page 66.

• Tous ces moteurs à 230Vac peuvent travailler avec la centrale de la série TUB et Rolling de la page 66.

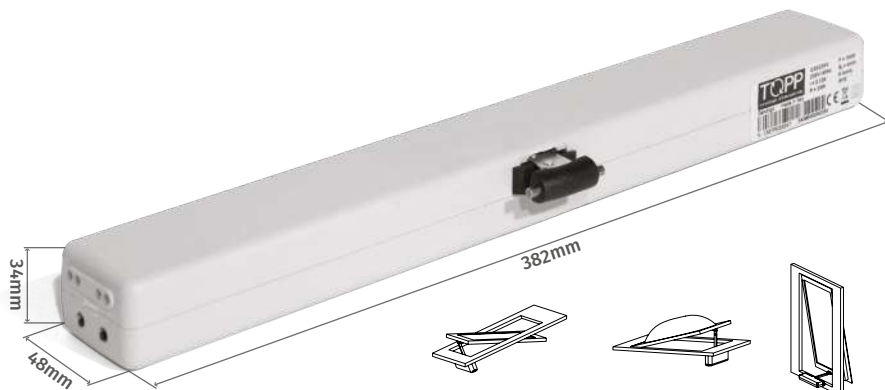

SKYLIGHT OPENERS / FENÊTRES ET SKYDOM

**SKYLIGHT OPENERS (230Vac)/
MOTEUR POUR SKYDOM (230Vac)**
MJ1

The motor for tilting window of the ventilation.

Moteur automatique pour fenêtres basculants.

221,00 €

**SKYLIGHT OPENERS (230Vac)/
MOTEUR POUR SKYDOM (230Vac)**
MCB10

Course 100mm / Cours 100mm

295,00 €

MCB18

Course 180mm / Cours 180mm

315,00 €

MCB23

Course 230mm / Cours 230mm

325,00 €

MCB35

Course 350mm / Cours 350mm

340,00 €

MCB55

Course 550mm / Cours 550mm

350,00 €

MCB75

Course 750mm / Cours 750mm

375,00 €

**MCBTAMP**

Protection cover for exterior application for **MCB** motors.

Protection d'application extérieure pour moteurs **MCB**.

30,00 €

• All these 230V motors can work with TUB and Rolling control boards from page 66.

• For 24Vdc motors must use control board **MC61** (page 39).

• Tous ces moteurs à 230Vac peuvent travailler avec la centrale de la série TUB et Rolling de la page 66.

• Pour les moteurs 24Vdc, doit être appliqué la centrale **MC61** (page 39).

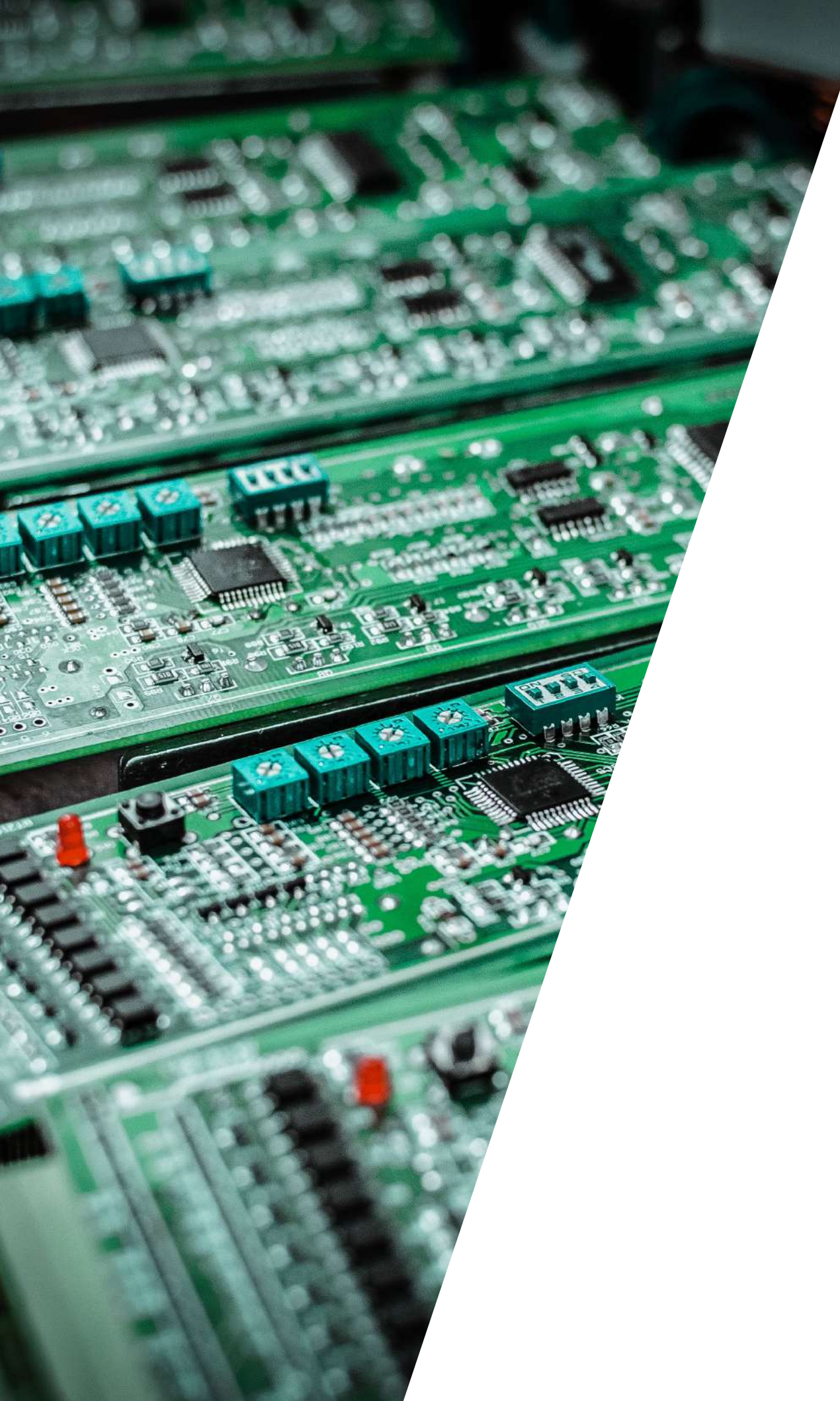

ELECTRONIC **ÉLECTRONIQUE**

REMOTE CONTROLS / TÉLÉCOMMANDES

Remote controls 433Mhz Rolling Code
Télécommandes Rolling Code 433hz



FALK

Remote control with 4 channels.
Télécommande à 4 boutons.

20,00 €



Wall holder for FALK.
Support murale pour à FALK.

2,00 €



Visor clip for FALK. Ideal to use in car visors.

Support à clip pour FALK. Idéal pour le pare soleil d'automobile.

PHOTOCELLS / PHOTOCELLULES



MF30

Modulated infrared pair of photocells with a nominal range 25m.

Jeu de cellules à faisceaux infrarouges modulés avec portée nominale de 25m.

23,00 €



MFE

Modulated reflective infrared pair of photocells with a nominal range 12m. Mirror and protections included.

Photocellule externe réflecteur modulé avec miroir et une portée de 12m. Comprend un miroir et des protections.

45,00 €



MIRROR / MIROIR

Mirror for 12 meters.
Miroir de 12 mètres.

7,50 €



MFSE

Holder for the mirror.
Support pour miroir.

4,00 €

FLASHING LAMP / LAMPES CLIGNOTANTES



• MP105

• MP205

MP105

MP205

Universal LED flashing lamp, compatible for all control board types

- 110Vac / 230Vac / 24Vac/dc / 12Vac/dc power
- Programmable for flash and steady light

Lampe clignotante Universel LED, compatible à tous types de centrales

- Alimentation à 110Vac | 230Vac / 24Vac/dc / 12Vac/dc
- Programmable pour lumière intermittente et fixe

20,00 €

ACCESS CONTROL / CONTRÔLE D'ACCÈS



GSM M170

- Power Supply: 9-32V DC / 7-24V AC
- Output: 0.5 A to 125Vac; 1 A to 24 VDC
- Temperature range: -25°C~+55°C

GSM

- Frequency: Quad-band 850/900/1800/1900 MHz
- Power transmission: Compatible with GSM phase 2/2 +

Class 4 (2W) GSM 850 and EGSM 900

Class 1 (1W) DCS 1800 and PCS 1900

*Exterior GSM antenna included.

- Alimentation: 9-32Vdc / 7-24Vac
- Sortie: 0.5 A à 125Vac; 1 A à 24 Vdc
- Température: -25°C ~+55°C

GSM

- Fréquence: Quad-band 850/900/1800/1900 MHz
- Puissance de transmission: Compatible avec GSM phase 2/2 +

Classe 4 (2W) à GSM 850 et EGSM 900

Classe 1 (1W) à DCS 1800 et PCS 1900

*Antenne externe GSM incluse

150,00 €



GSM M175

- Two Relay outputs: via telephone call and SMS or only via SMS
- Send SMS with result of the operation performed
- User configuration with hourly and daytime control
- Possibility of placing relays in Monostable and Bistable mode

*Exterior GSM antenna included.

- Deux sorties de relais: via appel téléphonique et SMS ou via SMS
- Envoie un SMS avec le résultat de l'opération effectuée
- Configuration utilisateur avec contrôle horaire et journalier

• Possibilité de placer des relais en mode Monostable et Bistable

*Antenne externe GSM incluse



• With Microsim format / Au format Microsim



• With Micro SD format / Avec carte micro SD

COMING SOON
BIENTÔT DISPONIBLE

ANTENA GSM

GSM M170 and M175 antenna for larger range, areas with low network signal.

Antenne GSM M170 et M175, pour une plus grande portée, zones à faible signal réseau.

25,00 €

ACCESS CONTROL / CONTRÔLE D'ACCÈS

**TEC1**

Wireless keyboard:

- Opens up to 2 doors per keyboard
- For exterior use
- Anti-vandalism, built in aluminum
- Illuminated keyboard

Clavier sans fil:

- Peut ouvrir 2 portes dans le même clavier
- Pour utilisation extérieur
- Antivol, construit en aluminium
- Illumination nocturne

50,00 €

**TEC100**

Standalone keyboard:

- Memory for 2000 users
- Waterproof and anti-vandalism material with IP68
- Allows access to code or RFID reader 125khz
- Allows being connected to **MCA01/02** for access management
- Lock and alarm output

Recommended working on «standalone» or as access management through the connection to the **MCA01/02**.

Clavier autonome:

- Capacité pour 2000 utilisateurs
 - Matériau résistant à l'eau et anti-vandalisme avec IP-68
 - Permet l'accès par code ou lecteur RFID 125khz
 - Permet d'être connecté à **MCA 01/02** pour la gestion des accès
 - Sortie pour serrure et alarme
- Recommandé pour travailler en "standalone" ou comme gestion d'accès par la connexion à **MCA01/02**.

140,00 €

**MLB2**

Standalone biometric sensor:

- Allows reading of RFID cards and fingerprint
- Can work alone without software
- Anti-vandalism
- For access control management, it can be connected to the **MCA01/02**
- Capacity for 1000 fingerprints and 2000 RFID cards

It is widely used in companies, offices, factories, condominiums etc.

Capteur biométrique standalone:

- Permet la lecture des cartes RFID et des empreintes digitales
 - Peut travailler seul sans logiciel
 - Anti-vandalisme
 - Pour la gestion du contrôle d'accès, il peut être connecté au **MCA01/02**
 - Capacité pour 1000 empreintes digitales et 2000 cartes RFID
- Idéal pour une utilisation dans les entreprises, bureaux, copropriétés, etc.

170,00 €



MLB1

Biometric reader and RFID with access control software:

- Reading RFID card, code and fingerprint
- Software included for access control management
- Allows 3000 fingerprints and 5000 different cards
- Use a TFT display for easy setup

Recommended for use in condominiums and company when necessary to do access control management.

Lecteur biométrique et RFID avec logiciel de contrôle d'accès:

- *Lecture de la carte RFID, code et impression digitale*
- *Logiciel inclus pour la gestion du contrôle d'accès*
- *Permet 3000 impressions et 5000 cartes différentes*
- *Utilise un écran TFT pour une configuration facile*

Recommandé pour une utilisation dans les copropriétés et en sociétés lorsque cela est nécessaire pour faire la gestion du contrôle d'accès.

425,00 €



MLB4

Biometric Fingerprint Reader:

- Uploading information to Windows servers.
- Ideal for storage and access control.

Lecteur biométrique d'empreintes digitales:

- *Permet de télécharger des informations sur les serveurs Windows.*
- *Idéal pour le stockage et le contrôle d'accès.*

170,00 €



MLB3

Biometric reader RS485 and RFID:

- Biometric reader with RS485 communication to work as a "slave" of access control **MLB1**

Lecteur Biométrique RS485 et RFID:

- *Lecteur biométrique avec communication RS485 pour fonctionner comme "esclave" du contrôle d'accès **MLB1***

176,00 €



MLS4

125khz RFID reader with possibility to connect to the **MCA01/02** control board (see page 80) for access management:

- Antivandalism with IP68
- Capacity for up to 10000 users
- Allows "Anti-passback"

*Capteur RFID 125khz avec possibilité de connexion à la centrale **MCA01/02** (voir page 80) pour la gestion des accès:*

- *Antivandalisme avec IP68*
- *Capacité jusqu'à 10000 utilisateurs*
- *Permet la fonction "Anti-passback"*

130,00 €

**ML4**

RFID Reader 125KHZ:

- Reading distance 10cm
- Connection to **MCA01/02/04** for access control management
- Weigang communication 26/34 bits

Lecteur RFID 125KHZ:

- Distance de lecture 10cm
- Connexion **MCA01/02/04** pour la gestion du contrôle d'accès
- Communication Weigang 26/34 bits

35,00 €

**MB1**

Proximity card (credit card type).

Compatible with MLS4, ML4, MLB3, MLB2, MLB1 and TEC100.

Carte codifiée d'approximation type carte bleue.

Compatible avec MLS4, ML4, MLB3, MLB2, MLB1 et TEC100.

5,00 €

**MB2**

Codified key chain of approximation; Waterproof.

Compatible with MLS4, ML4, MLB3, MLB2, MLB1 and TEC100.

Porte-clés codifié d'approximation; Matériel étanche.

Compatible avec MLS4, ML4, MLB3, MLB2, MLB1 et TEC100.

3,75 €

**MB18**

Touch button:

- Button without mechanical parts
- LED indicator
- Tested for over 1 million openings

Bouton à main:

- Bouton sans pièces mécaniques
- Indicateur LED
- Testé pour plus d'un million d'ouvertures

20,00 €

**MB17**

- Allows giving opening order without touch
- Range of about 10cm
- LED indicator

Recommended for hospitals or where is not permitted the touch for the door opening.

- Permet de donner l'ordre d'ouverture sans toucher
- Porté d'environ 10cm
- Indicateur LED

Recommandé pour une utilisation à l'hôpital ou sur les endroits où il n'est pas conseillé toucher pour ouverture des portes.

20,00 €

ACCESS CONTROL / CONTRÔLE D'ACCÈS



MA115

Antenna of the long range RFID:

- Reading distance 5 to 15 meters
 - Works connected to **MCA01/02/04** for access control
- Perfect for work as a vehicle or personnel access control since it is properly identified with a **MB3**.

Antenne longue portée RFID:

- Distance de lecture de 5 à 15 mètres
- Fonctionne connecté à **MCA01/02/04** pour contrôle d'accès

Idéal pour travailler comme contrôle d'accès de véhicules ou des personnes, dûment identifiées avec un **MB3**.

490,00 €



MB3

Self-adhesive identifier:

- Coded identifier for use in vehicles
- This device can be read by **MA115**

Identificateur autocollant:

- Identifiant codé pour utilisation dans les véhicules
- Cet appareil peut être lu par **MA115**

5,00 €

MTT03

Turnstile with smooth and quiet operation.

- Minimum power consumption
- 304 stainless steel
- LED indicator light
- Compatible with access control **MCA01/02**
- Pass speed of 30-40 people per minute

Turniquet avec un fonctionnement doux et silencieux.

- Consommation d'énergie minimale
- Acier inoxydable 304
- Led d'indication LED
- Compatible avec le contrôle d'accès **MCA01/02**
- Vitesse de passage de 30 à 40 personnes par minute

MTT06

Turnstile with smooth and quiet operation.

- Minimum power consumption
- 304 stainless steel
- Compatible with access control **MCA01/02**
- Installation in confined spaces
- Can be used inside or outside
- Pass speed of 30-40 people per minute

Turniquet avec un fonctionnement doux et silencieux.

- Consommation d'énergie minimale
- Acier inoxydable 304
- Compatible avec le contrôle d'accès **MCA01/02**
- Installation dans des espaces confinés
- Peut être utilisé à l'intérieur ou à l'extérieur
- Vitesse de passage de 30 à 40 personnes par minute



• MTT06

• MTT03

NEW
COMING SOON
NOUVEAUTÉ
BIENTÔT DISPONIBLE

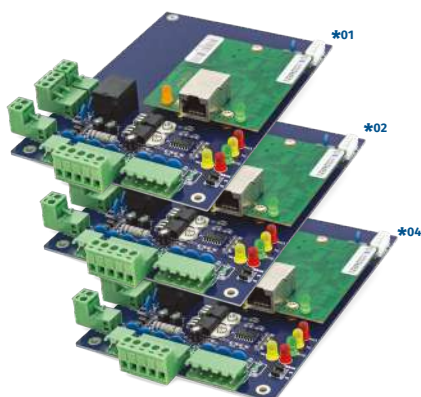

MCA01/02

TCP/IP or WEB control access with software:

- Capacity for more than 20000 users
- Save over 100,000 offline events
- Maximum distance of the readers for more 80 meters

Recommended for places with strict access control and a computerized control.

Contrôle d'accès TCP / IP ou WEB avec logiciel:

- Capacité pour plus de 20000 utilisateurs
- Enregistre plus de 100 000 événements offline
- Distance maximale des lecteurs pour plus de 80 mètres

Recommandé pour les endroits où il est obligatoire un contrôle très rigoureux des accès et un contrôle informatisé.

MCA01

*01 1 door/porte

- Allows the connection to 2 readers
- Output to 1 door
- Permet la connexion de 2 lecteurs
- Sortie pour 1 porte

200,00 €

MCA02

*02 2 doors/portes

- Allows the connection to 4 readers
- Output to 2 doors
- Permet la connexion de 4 lecteurs
- Sortie pour 2 portes

240,00 €



SCMV150

External key selector, Start contact with 2 micros, with the European cylinder.

Sélecteur à clé, contact Start avec 2 micros, avec cylindre européen.

21,56 €

CSV100

External unlock security box with European cylinder and without switch.

Boîte de sécurité pour déverrouillage externe avec cylindre européen et sans switch.

28,00 €

CSV200

External unlock security box with European cylinder and with open/close switch.

Boîte de sécurité pour déverrouillage externe avec cylindre européen et avec switch d'ouverture/fermeture.

30,00 €

MD100

Magnetic loop detector for automatic opening of barriers, automatic gates, etc.

- 220Vac
- Double channel

Boucle magnétique de sol pour ouverture automatique de barrières, portes automatiques, etc.

- 220Vac
- Bicanal

125,00 €



RECEIVERS AND EMITTERS / RÉCEPTEURS ET ÉMETTEURS

MR17

Receiver with 1 channel that allows operation at a distance of electrical and electronic equipment across one or more remote controls.

- Capacity for 500 Rolling Code and DIP switch codes

Récepteur radio MR17 avec 1 canal qui permet commander à distance des équipements électriques et électroniques à travers d'un ou plusieurs télécommandes via radio.

- Capacité pour 500 codes Rolling Code et DIP switch

25,00 €

MR5

Receiver with 2 channels monostable and bistable

- Capacity for 500 Rolling Code and DIP switch codes

Récepteur bicanal bi-stable et mono stable

- Capacité pour 500 codes Rolling Code et DIP switch

35,00 €

MR10

Receiver for 30 remote controls.

Possibility to incorporate **MC230 / MC400 / MR12** control boards.

Module récepteur pour 30 émetteurs.

*Possibilité d'incorporer les centrales **MC230 / MC400 / MR12**.*

18,75 €

MR12

Multifunction module for the opening pedestrian doors by remote control.

- Receiver for managing lighting
- Timer relay
- High consumption locks manager
- Connection interface from 8K2 Safety edge to any control board.

Module multifonctions pour ouverture de portes piétonnes, par télécommande.

- Récepteur pour gérer éclairage
- Relai temporisé
- Gestion de serrures de haute consommation
- Interface de connexion sur le caoutchouc de sécurité 8K2 à toute centrale.

37,50 €

MR13

Receiver that allows adding Motorline remote control or **MX13** transmitters, for safety circuits (eg. safety bands, magnetic contacts).

*Récepteur qui permet ajouter des télécommandes Motorline ou des transmetteurs **MX13**, pour des circuits de sécurité (par ex. Bandes de sécurité, contacts magnétiques).*

33,00 €

RECEIVERS AND EMITTERS / RÉCEPTEURS ET ÉMETTEURS

**MX13**

Transmitter allows connection of the obstacle detection kit, as well sending the signal of the operating state of the automation and provides a longer battery life.

Émetteur qui permet la connexion avec le kit de détection d'obstacles, ainsi que l'envoi de signal de l'état de fonctionnement de l'automatisme et proportionne aussi une plus grande autonomie de la batterie.

NOTE

To operate with **HA0488** is necessary to order with **MX13-8K2** reference.

REMARQUE

Pour utiliser avec **HA0488** est nécessaire de commander avec référence **MX13-8K2**.

33,00 €

**HA0488**

Plastic magnetic contact for service door.

Contact magnétique en plastique pour porte de service.

5,20 €

NEW
COMING SOON
NOUVEAUTÉ
BIENTÔT DISPONIBLE



Wireless receiver with mobile app to control **MOTORLINE** automations.

Récepteur sans fil avec application mobile pour le contrôle d'automatismes de la gamme **MOTORLINE**.



• Coming soon available with the full range of **MOTORLINE** automations.

• Bientôt dans la gamme d'Automatismes **MOTORLINE**.



EF380

Electromagnetic lock with capacity up to 380kg:

- LED indicator of status of the door
- Power supply from **12Vdc** to **24Vdc**
- With open door sensor
- Timer

Serrure électromagnétique avec une capacité allant jusqu'à 380 kg:

- *LED indiquant l'état de la porte*
- *Alimentation de 12Vdc à 24Vdc.*
- *Avec capteur de porte ouverte*
- *Minuterie*

75,00 €

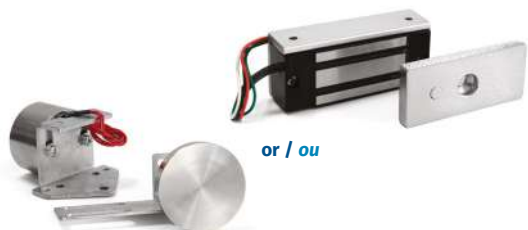

EF70

- Electromagnetic lock with force up to 70KG.
- Power from **12Vdc** to **24Vdc**

Serrure électromagnétique d'une capacité allant jusqu'à 70 kg.

- *Puissance de 12Vdc à 24Vdc.*

55,00 €



EF12 S/B

12Vdc wall electric lock, without button. Possibility of left or right application.

Serrure électrique 12Vdc murale, sans bouton.

Possibilité d'application gauche ou droite.

105,00 €



EF12

12Vdc wall electric lock, with button. Possibility of left or right application.

Serrure électrique 12Vdc murale, avec bouton.

Possibilité d'application gauche ou droite.

113,00 €



EF30

Electric lock works automatically, giving greater security to the gate. Possibility of left (**SX**) or right (**DX**) application.

La electro-serrure fonctionne automatiquement, offrant une plus grande sécurité à la porte.

*Possibilité d'application gauche (**SX**) ou droite (**DX**).*

45,00 €



MAF30

Accessory to apply **EF30** with lock into the floor.

Accessoire pour appliquer la serrure EF30 avec serrure au sol.

12,50 €



STOP

Mechanical lock for 2 leaves swing gate. Possibility of left or right application.

Verrou mécanique pour verrouillage de portails battantes à deux vantaux

Possibilité d'application gauche ou droite.

37,50 €

8K2 SAFETY EDGES / BARRES PALPEUSES 8K2

BS2

B2 Rubber 8K2
Caoutchouc 8K2

18,13 €/m

T2 Plug
Couvercles

2,61 €

C1 Rail
Rail

4,03 €/m

TS2 Terminal + Cable 0,25m
Terminal + Câble 0,25m

2,35 €



B2



C1



T2

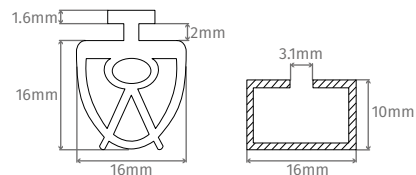

TS2



BS4

B4 Rubber 8K2
Caoutchouc 8K2

23,45 €/m

T4 Plug
Couvercles

6,26 €

C4 Rail
Rail

4,08 €/m

TS4 Terminal + Cable 0,25m
Terminal + Câble 0,25m

2,65 €



B4



C4



T4

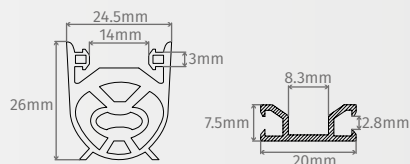

TS4



BS5

B5 Rubber 8K2
Caoutchouc 8K2

42,20 €/m

T5 Plug
Couvercles

7,50 €

C5 Rail
Rail

8,50 €/m

TS5 Terminal + Cable 0,25m
Terminal + Câble 0,25m

3,00 €



B5



C5



T5

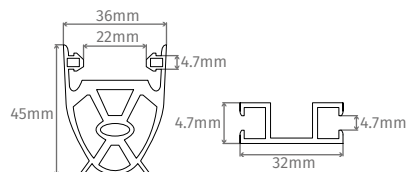

TS5



BS8

B8 Rubber 8K2
Caoutchouc 8K2

44,85 €/m

TS8 Terminal + Cable 0,25m
Terminal + Câble 0,25m

5,00 €

T8 Plug
Couvercles

7,09 €/m



B8



T8



TS8

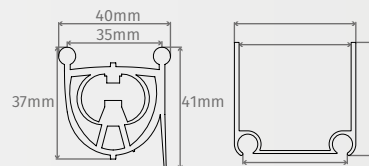

Rubber to apply directly to the aluminium of the sectional doors.

Caoutchouc pour application directe sur l'aluminium des portes rapides.

The rails (C1, C4 and C5) are sold only in pieces of 2, 3 and 5 meters.

Les rails (C1, C4 et C5) sont vendus uniquement en morceaux de 2, 3 et 5 mètres.

The rubbers (B2, B4, B5 and B8) are sold only in pieces of 2, 3, 5, 10, 15, 20, 25 and 30 meters.

Les caoutchoucs (B2, B4, B5 et B8) sont vendus uniquement en morceaux de 2, 3, 5, 10, 15, 20, 25 et 30 mètres.

ACCESSORIES / ACCESSOIRES

**INSTALLATION CABLE FOR
PHOTOCELLS /
CÂBLE POUR INSTALLATION DE
PHOTOCELLULES**

 Coil/Bobine 100m
4x 0.22mm

0,70 €/m

**CABLE FOR SWING GATE MOTORS /
CÂBLE POUR INSTALLATION DE MOTEUR
À BRAS**

 Coil/Bobine 100m
4x 0.75mm

1,20 €/m

**BATTERIES FOR REMOTE CONTROLS /
PILES POUR TÉLÉCOMMANDES**
GP27 Battery 12Vdc / Batterie 12Vdc
GP23 Battery 12Vdc / Batterie 12Vdc
CR2016 Battery 12Vdc / Batterie 3Vdc
CR2032 Battery 3Vdc / Batterie 3Vdc
CR2430 Battery 3Vdc / Batterie 3Vdc

1,00 €

MA4

 Antenna with cable and support
 Antenne avec câble et support

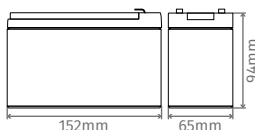
17,50 €

7AH

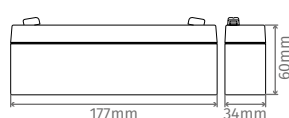
 Battery 12Vdc/7Ah / Batterie
12Vdc/7Ah

28,00 €

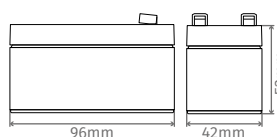
2.2AH

 Battery 12Vdc/2.2Ah / Batterie
12Vdc/2.2Ah

18,00 €

1.2AH

 Battery 12Vdc/1.2Ah / Batterie
12Vdc/1.2Ah

15,00 €

ARC007

 Canopy adaptor for heavy garage doors
 Canopy adaptateur pour portes lourdes

97,00 €

FA12VDC3A

- 110Vac to 230Vac input
- 12Vdc output voltage
- 36W output power
- Push button with delay timing from 0 to 15 seconds

- Alimentation de 110Vac à 230Vac
- Tension de sortie 12Vdc
- Puissance de sortie 36W
- Possibilité d'impulsion
- Avec temporisation de 0 à 15 secondes

16,00 €

FAC3A

- Economic power supply
- 110Vac to 230Vac input
- Adjustable output voltage from 11V to 14V
- 36W output power
- Push button with delay timing from 0 to 15 seconds

- Source s'alimentation économique
- Entrée de 110Vac à 230Vac
- Tension de sortie réglable dans la plage de 11V à 14V
- Puissance de sortie 36W
- Dispositif compact

32,00 €

FA12VDC5A

- 110Vac to 230Vac input
- Adjustable output voltage in the range of 11V to 14V
- 60W output power
- Possibility of battery connection for backup
- Self-timer contacts
- Ideal for alarms and MCA access control systems

- Alimentation de 110Vac à 230Vac
- Tension de sortie réglable dans la plage de 11-14V. Puissance de sortie 60W
- Possibilité de connexion de la batterie pour la sauvegarde
- Contacts indépendants avec temporisation
- Idéal pour alarmes et systèmes de contrôle d'accès MCA

65,00 €



AWNINGS STORES EXTÉRIEURS



WIND CLASSES CLASSE DE VENTS

CLASS / CLASSE	WIND CLASSES / CLASSE DE VENTOS			
	NORM / NORME EN13561:2004			
	0	1	2	3
N/m ²	< 40	40	70	110

All our awnings are produced with standard white (RAL 9010) powder coated aluminium structure and with motorization.

Consult our website to choose the desired fabric's color or pattern, technical information and to see the shapes fabric can take, when installed, and which are not considered defects.

Contact us for the production of awnings with aluminium colours or sizes that are not standard.

For awnings without motorization deducts **50,00€** from the net price.

Tous les stores sont produits, par défaut, avec une structure en aluminium laqué en blanc (standard - RAL 9010) et avec motorisation.

Consultez notre site Web pour choisir la couleur ou modèle désiré de la toile, les informations techniques et pour voir les formes que le toile peut prendre, lorsqu'il est installé, et qui ne sont pas considérés comme des défauts.

*Contactez-nous pour la production de mesures et couleur en aluminium qui n'est pas standard. Pour les stores sans motorisation déduire **50,00€** au prix net.*

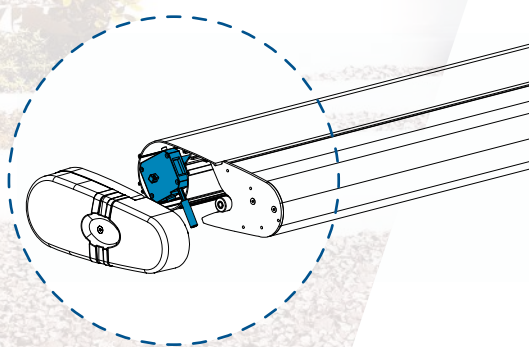

Check side for application of the motor.
Vérifiez le côté d'application du store.

COFRE 260



COFRE 260

230Vac
 12RPM
 4 min.
 Hz 50
 Nm 30

Motor applied to the left.
 Moteur placé à gauche.

COFRE 260 is an automated cassette awning, produced with a safe for fabric protection. Articulated with 2 arms with double steel cable for greater strength and security. All electronics are built inside the awning. Easy wall fixation with 2 aluminium holders. In order to fix the awning to the ceiling, 2 **MCT260** supports are required. Maximum awning inclination is 17°.

COMPOSITION AND CHARACTERISTICS

- Tubular motor **TUB MT**
- Emergency crank for cases of power failure
- 2 Remote controls **FALK**
- Control board **MC65** with effort sensor to detect closure and ease fabric tension
- Optional: a wireless rain, wind and sun sensor - **WIWEATHER**; support for fixing to the ceiling **MCT260**

Store Cofre 260 c'est un store extérieur automatisé, produit avec un coffre pour protéger la toile. Store avec 2 bras articulés avec double câble pour une plus grande force et sécurité. Tout le système électrique est intégré à l'intérieur du store. Store de facile fixation murale avec 2 supports en aluminium. Pour fixer au plafond il est nécessaire 2 supports **MCT260**. Maximum inclinaison du store c'est de 17°.

COMPOSITION ET CARACTERISTIQUES

- Moteur tubulaire **TUB MT**
- Manivelle de secours en cas de panne d'énergie
- 2 Télécommandes **FALK**
- Centrale électrique **MC65** avec capteur d'effort pour détecter la fermeture et soulager la pression de la toile
- Option: capteur de soleil, pluie et vent via Wireless - **WIWEATHER**; support de fixation au plafond **MCT260**

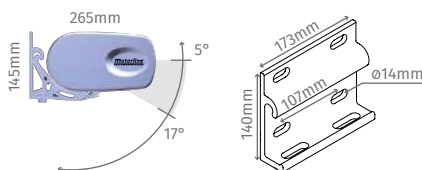

Skirt sold separately.
Lambrequin vendu séparément.

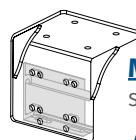

MCT260

Support for fixing to the ceiling*1 / Support de fixation au plafond*1

LED lighting system.
 Système d'éclairage LED.

45,00 € / uni.

*1 maximum 2 per awning / maximum 2 par store

		WIDTH (mm) / LARGEUR (mm)								
		2000	2500	3000	3500	4000	4500	5000	5500	6000
PROJECTION (mm) / PROJECTION (mm)	1500	1 361,00 €	1 419,00 €	1 499,00 €	1 560,00 €	1 673,00 €	1 728,00 €	1 827,00 €	1 915,00 €	1 972,00 €
	2000		1 476,00 €	1 564,00 €	1 625,00 €	1 745,00 €	1 801,00 €	1 908,00 €	1 996,00 €	2 053,00 €
	2500			1 616,00 €	1 673,00 €	1 800,00 €	1 855,00 €	1 970,00 €	2 058,00 €	2 115,00 €
	3000				1 727,00 €	1 850,00 €	1 910,00 €	2 030,00 €	2 118,00 €	2 176,00 €
	3500					1 944,00 €	2 002,00 €	2 139,00 €	2 200,00 €	2 257,00 €

WIND CLASS / CLASSIFICATION DES VENTS

3

2

1

0

STANDARD WHITE COLOUR,
OTHER RAL COLOURS ADDS:

COULEUR STANDARD BLANC, AUTRES
COULEURS RAL AJOUTER:

300,00€

375,00€



COFRE 260 VOLANTE

230Vac 12RPM 4 min. Hz 50 Nm 30

Motor applied to the left.
Moteur placé à gauche.

COFRE 260 VOLANTE is a cassette awning with a motorized curtain for frontal solar protection in cases this is needed, allowing to drop the curtain as desired up to 1,2m. Articulated with 2 arms with double steel cable for greater strength and security. All electronics are built inside the awning. Equipped with a smart security system that drives the curtain in before retracting the awning when it receives an automatic closing order from the anemometer. Easy wall fixation with only 2 aluminium holders. In order to fix the awning to the ceiling, 2 extra **MCT260** supports are required. Maximum awning inclination is 17°.

Store COFRE 260 VOLANTE c'est un store avec lambrequin motorisé pour protection des rayons solaires frontal en situations qui exigent, pouvant ouvrir le lambrequin jusqu'à 1.20m. Store avec 2 bras articulés avec double câble pour une plus grande force et sécurité. Tout le système électrique est intégré à l'intérieur du store. Il est équipé avec un système intelligent qui recueille tout d'abord le lambrequin et tout de suite après le store, lorsque que reçoit un ordre automatique de fermeture d'un anémomètre. Store de facile fixation murale avec 2 supports en aluminium. Pour fixer au plafond il est nécessaire 2 supports **MCT260**. Permet inclinaison maximale de 17°.

COMPOSITION AND CHARACTERISTICS

- 2 Tubular motors (1 **TUB MT** and 1 **TUB**)
- Emergency crank for cases of power failure
- 2 Remote controls **FALK**
- Control board **MC65** with effort sensor to detect closure and ease fabric tension + **MC7**
- Wireless rain, wind and sun sensor – **WIWEATHER**
- Optional: support for fixing to the ceiling **MCT260**

COMPOSITION ET CARACTERISTIQUES

- 2 moteurs tubulaires (1 **TUB MT** et 1 **TUB**)
- Manivelle de secours en cas de panne d'énergie
- 2 Télécommandes **FALK**
- Centrale électrique **MC65** avec capteur d'effort pour détecter la fermeture et soulager la pression de la toile + **MC7**
- Capteur de soleil, pluie et vent via wireless – **WIWEATHER**
- **Option** : support de fixation au plafond **MCT260**

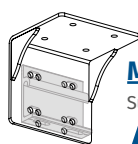
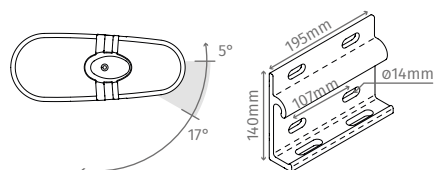

LED lighting system.
Système d'éclairage LED.

MCT260

Support for fixing to the ceiling*1 Support de fixation au plafond*1

45,00 € / uni.

*1 maximum 2 per awning / maximum 2 par store

		WIDTH (mm)/ LARGEUR (mm)								
		2000	2500	3000	3500	4000	4500	5000	5500	6000
PROJECTION (mm)/ PROJECTION (mm)	1500	1 998,00 €	2 087,00 €	2 216,00 €	2 304,00 €	2 450,00 €	2 526,00 €	2 706,00 €	2 812,00 €	2 893,00 €
	2000		2 1048,00 €	2 285,00 €	2 373,00 €	2 527,00 €	2 603,00 €	2 792,00 €	2 897,00 €	2 978,00 €
	2500			2 340,00 €	2 425,00 €	2 606,00 €	2 682,00 €	2 858,00 €	2 963,00 €	3 044,00 €
	3000				2 500,00 €	2 661,00 €	2 740,00 €	2 922,00 €	3 028,00 €	3 109,00 €

WIND CLASS / CLASSIFICATION DES VENTS

3 2 1 0

STANDARD WHITE COLOUR,
OTHER RAL COLOURS ADDS:

COULEUR STANDARD BLANC, AUTRES
COULEURS RAL AJOUTER:

325,00€

400,00€

COFRE 600

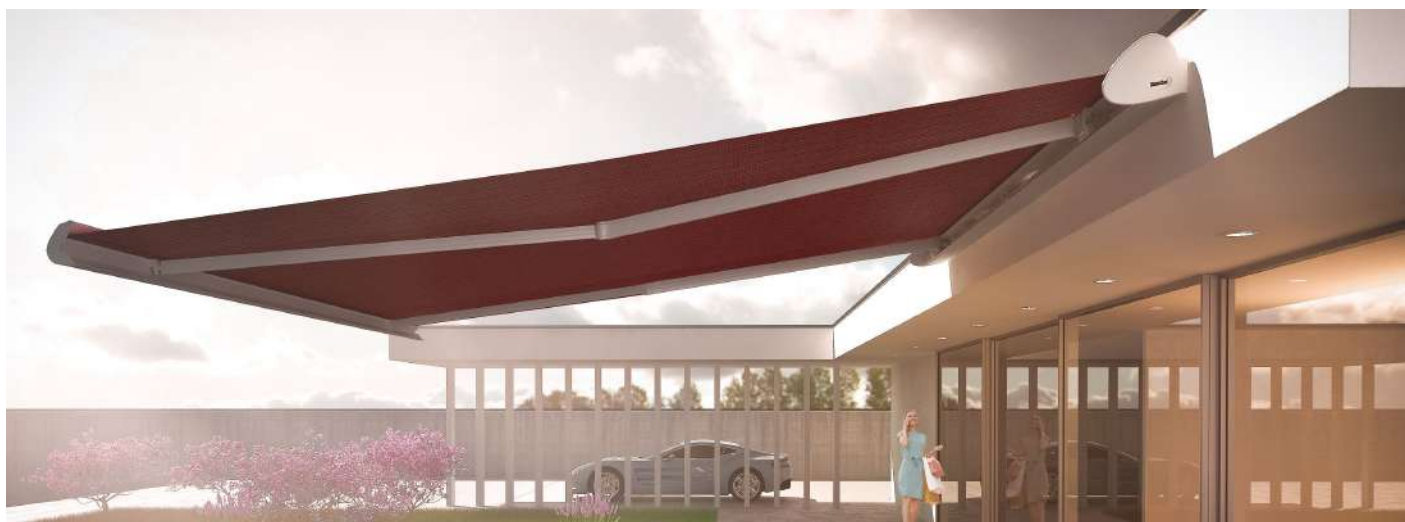

COFRE 600

230Vac
 12RPM
 4 min.
 Hz 50
 Nm 30

Motor applied to the left.
 Moteur placé à gauche.

COFRE 600 is a cassette awning for big dimensions, completely closed protecting the fabric and arms. Double steel cable folding with 2 or 3* arms, stronger and more robust in order to confer greater resistance and allows a bigger projection of the fabric. Complete electrical circuit protected inside the awning. Wall fixation with 4 or 6** aluminium holders. In order to fix the awning to the ceiling, 2 extra MCT600 supports are required. Maximum awning inclination is 20°.

Store COFRE 600 c'est un store extérieur de plus grandes dimensions, complètement fermé, protégeant ainsi la toile et les bras. Store avec 2 ou 3* bras articulés de double câble plus forts et robustes afin d'assurer une plus grande résistance et permettre une plus grande projection de la toile. Tout le système électrique est intégré à l'intérieur du store. Store de fixation murale avec 4 ou 6** supports en aluminium. Pour fixer au plafond il est nécessaire 2 supports MCT600. Permet inclinaison maximum de 20°.

*3 arms for width 7000mm.
3 bras pour de largeur de 7000 mm.

**6 supports for width 7000mm.
6 support pour de largeur de 7000 mm.

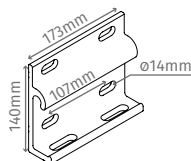
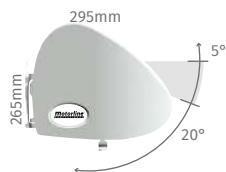

Skirt sold separately.
Lambrequin vendu séparément.

COMPOSITION AND CHARACTERISTICS

- Tubular motor **TUB MT**
- Emergency crank for cases of power failure
- 2 Remote controls **FALK**
- Control board **MC65** with effort sensor to detect closure and ease fabric tension
- **Optional:** a wireless rain, wind and sun sensor – **WIWEATHER**; support for fixing to the ceiling **MCT600**

COMPOSITION ET CARACTERISTIQUES

- Moteur tubulaire **TUB MT**
- Manivelle de secours en cas de panne d'énergie
- 2 Télécommandes **FALK**
- Centrale électrique **MC65** avec capteur d'effort pour détecter la fermeture et soulager la pression de la toile
- **Option:** capteur de soleil, pluie et vent via Wireless – **WIWEATHER**; support de fixation au plafond **MCT600**

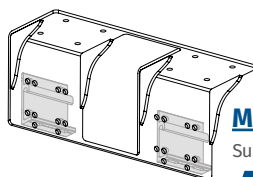

MCT600

Support for fixing to the ceiling*1 Support de fixation au plafond*1

112,00 € / uni.

LED lighting system.
 Système d'éclairage LED.

*1 4200mm-5500mm - 2 units per awning / 2uni. par store

*1 5501mm-6500mm - 2 units per awning + 1 uni. MCT600S / 2uni. par store + 1 uni. MCT600S

*1 6501mm-7000mm - 3 units MCT600 per awning / 3uni. MCT600 par store

		WIDTH (mm) / LARGEUR (mm)					
		4700	5000	5500	6000	6500	7000
PROJECTION (mm) / PROJECTION (mm)	3500					3 701,00 €	4 163,00 €* [*]
	4000	3 158,00 €	3 241,00 €	3 324,00 €	3 499,00 €	3 779,00 €	4 268,00 €* [*]

WIND CLASS / CLASSIFICATION DES VENTS

3	2	1	0
---	---	---	---

STANDARD WHITE COLOUR,
OTHER RAL COLOURS ADDS:

COULEUR STANDARD BLANC, AUTRES
COULEURS RAL AJOUTER:

375,00€
450,00€



COFRE 600 VOLANTE

230Vac 12RPM 4 min. Hz 50 Nm 30

Motor applied to the left.
Moteur placé à gauche.

COFRE 600 VOLANTE is a cassette awning with a motorized curtain for frontal solar protection. This is a more robust awning that gives solar protection to greater areas. Allows dropping the front curtain up to 1,20m. Folding with 2 or 3* arms with the double steel cable to assure a better tension to the fabric. Complete electric circuit protected inside the awning. Equipped with a smart security system that drives the curtain in before retracting the awning when it receives an automatic closing order from the anemometer. Wall fixation with 4 or 6** aluminium holders. In order to fix the awning to the ceiling, 2 extra MCT600 supports are required. Maximum awning inclination is 20°.

COMPOSITION AND CHARACTERISTICS

- 2 Tubular motors (1 TUB MT and 1 TUB)
- Emergency crank for cases of power failure
- 2 Remote controls FALK
- Control board MC65 with effort sensor to detect closure and ease fabric tension + MC7
- Wireless rain, wind and sun sensor – WIWEATHER
- **Optional:** support for fixing to the ceiling MCT600

Store COFRE 600 VOLANTE c'est un store avec lambrequin motorisé pour protection des rayons solaires frontal. C'est un store plus robuste qui protège des grands espaces et qui permet l'ouverture du lambrequin jusqu'à 1.20m. Store avec 2 ou 3* bras articulés avec double câble pour une plus grande tension de la toile. Tout le système électrique est intégré à l'intérieur du store. Il est équipé d'un système intelligent qui recueille tout d'abord le lambrequin et tout de suite après le store, lorsque reçoit un ordre automatique de fermeture d'un anémomètre. Store de facile fixation murale avec 4 ou 6** supports en aluminium. Pour fixer au plafond il est nécessaire 2 supports MCT600. Permet inclinaison maximale de 20°.

COMPOSITION ET CARACTERISTIQUES

- 2 moteurs tubulaires (1 TUB MT et 1 TUB)
- Manivelle de secours en cas de panne d'énergie
- 2 Télécommandes FALK
- Centrale électrique MC65 avec capteur d'effort pour détecter la fermeture et soulager la pression de la toile + MC7
- Capteur de soleil, pluie et vent via wireless – WIWEATHER
- **Option:** support de fixation au plafond MCT600

*3 arms for width 7000mm.
3 bras pour de largeur de 7000 mm.

**6 supports for width 7000mm.
6 support pour de largeur de 7000 mm.

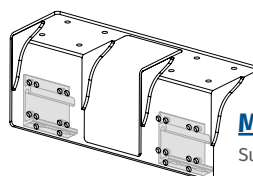

LED lighting system.
Système d'éclairage LED.

MCT600

Support for fixing to the ceiling*1 Support de fixation au plafond*1

112,00 € / uni.

- *1 4200mm-5500mm - 2 units per awning / 2uni. par store
- *1 5501mm-6500mm - 2 units per awning+ 1 uni. MCT260 / 2uni. par store + 1 uni. MCT260
- *1 6501mm-7000mm - 3 units MCT600 per awning / 3uni. MCT600 par store

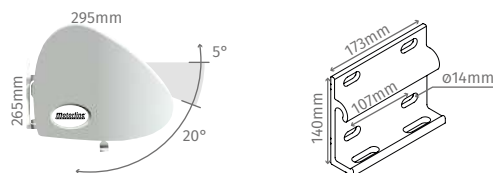

		WIDTH (mm) / LARGEUR (mm)						
		4200	4700	5000	5500	6000	6500	7000
PROJECTION (mm) / PROJECTION (mm)	3500	3 954,00 €	3 984,00 €	4 090,00 €	4 206,00 €	4 413,00 €	4 752,00 €	5 237,00 €* ¹
	4000		4 053,00 €	4 168,00 €	4 284,00 €	4 491,00 €	4 834,00 €	5 343,00 €* ¹

WIND CLASS / CLASSIFICATION DES VENTS

3 2 1 0

STANDARD WHITE COLOUR,
OTHER RAL COLOURS ADDS:

COULEUR STANDARD BLANC, AUTRES
COULEURS RAL AJOUTER:

450,00€
500,00€

COFRE 136



COFRE 136

230Vac
 12RPM
 4 min.
 Hz 50
 Nm 30

Motor applied to the left.
Moteur placé à gauche.

COFRE 136 is an automated cassette awning which confers a full protection from atmospheric conditions to the fabric and the awning's internal components. Folding with 2 arms with a double steel cable to assure a better tension to the fabric.

All electronics are integrated inside the awning. Maximum awning inclination is 90° (in accordance with awning fixing option). Easy fixing with only 2 aluminum holders to the **wall or ceiling**.

Store COFRE 136 c'est un store extérieur complètement fermé, assurant une protection total à la toile et aux composants internes du store par rapport aux conditions atmosphériques. Store avec 2 bras articulés avec double câble pour garantir une meilleure tension de la toile.

Automatisé et avec tout le système électrique intégré à l'intérieur du store. Store d'inclinaison jusqu'à 90° (selon option de fixation du store). Facile à installer par seulement 2 supports en aluminium au **mur ou au plafond**.

COMPOSITION AND CHARACTERISTICS

- Tubular motor **TUB MT**
- Emergency crank for cases of power failure
- 2 Remote controls **FALK**
- Control board **MC65** with effort sensor to detect closure and ease fabric tension
- Optional: a wireless rain, wind and sun sensor - **WIWEATHER**

COMPOSITION ET CARACTERISTIQUES

- Moteur tubulaire **TUB MT**
- Manivelle de secours en cas de panne d'énergie
- 2 Télécommandes **FALK**
- Centrale électrique **MC65** avec capteur d'effort pour détecter la fermeture et soulager la pression de la toile
- Possibilité d'installation de capteur de soleil, pluie et vent via Wireless - **WIWEATHER**



Skirt sold separately.
Lambrequin vendu séparément.



LED lighting system.
Système d'éclairage LED.

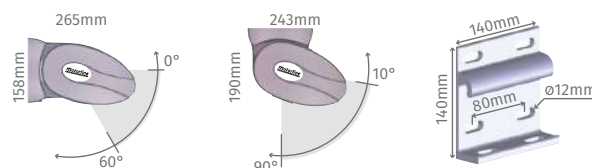

		WIDTH (mm) / LARGEUR (mm)								
		2000	2500	3000	3500	4000	4500	5000	5500	6000
PROJECTION (mm) / PROJECTION (mm)	1500	1 330,00 €	1 391,00 €	1 482,00 €	1 552,00 €	1 648,00 €	1 716,00 €	1 810,00 €	1 882,00 €	2 028,00 €
	2000		1 448,00 €	1 547,00 €	1 616,00 €	1 721,00 €	1 788,00 €	1 890,00 €	1 962,00 €	2 108,00 €
	2500			1 594,00 €	1 663,00 €	1 775,00 €	1 842,00 €	1 952,00 €	2 025,00 €	2 170,00 €
	3000				1 712,00 €	1 828,00 €	1 897,00 €	2 014,00 €	2 085,00 €	2 231,00 €
	3500					1 903,00 €	1 971,00 €	2 096,00 €	2 167,00 €	2 313,00 €

WIND CLASS / CLASSIFICATION DES VENTS

3
2
1
0

STANDARD WHITE COLOUR,
OTHER RAL COLOURS ADDS:

COULEUR STANDARD BLANC, AUTRES
COULEURS RAL AJOUTER:

300,00€

375,00€



PUNTO RECTO

230Vac 12RPM 4 min. Hz 50 Nm 30

Automated drop arm awning with 2 fixed arms with springs in order to stretch the fabric. A simple and more economical solution to provide solar protection to windows, doors, balconies or shop windows.

Store automatisé avec 2 bras fixes avec ressorts, pour la tension de la toile. Simple solution et plus économique pour protection solaire des fenêtres, portes, vérandas ou bien des vitrines.

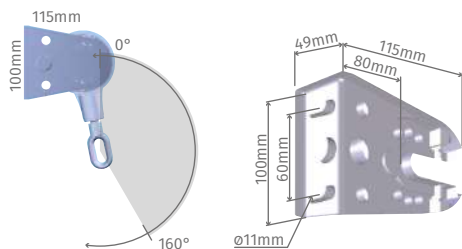

COMPOSITION AND CHARACTERISTICS

- Tubular motor **TUB MT**
- Emergency crank for cases of power failure
- 1 Remote control **MX95**
- Control board **MC65**

COMPOSITION ET CARACTERISTIQUES

- Moteur tubulaire **TUB MT**
- Manivelle de secours en cas de panne d'énergie
- 1 Télécommande **MX95**
- Centrale électrique **MC65**

Motor applied to the left or right.
Moteur placé à gauche ou à droite.



Skirt sold separately.
Lambrequin vendu séparément.

		WIDTH (mm) / LARGEUR (mm)				
		2000	3000	4000	5000	6000
PROJECTION (mm) / PROJECTION (mm)	700	712,00 €	778,00 €	863,00 €	943,00 €	1 004,00 €
	800	723,00 €	792,00 €	880,00 €	964,00 €	1 025,00 €
	900	732,00 €	804,00 €	896,00 €	983,00 €	1 044,00 €
	1000	741,00 €	816,00 €	912,00 €	1 002,00 €	1 063,00 €
	1100	750,00 €	829,00 €	927,00 €	1 021,00 €	1 082,00 €
	1200	758,00 €	841,00 €	943,00 €	1 040,00 €	1 101,00 €
	1300	774,00 €	860,00 €	965,00 €	1 066,00 €	1 127,00 €
	1400	783,00 €	872,00 €	981,00 €	1 084,00 €	1 146,00 €
	1500	792,00 €	884,00 €	996,00 €	1 103,00 €	1 165,00 €

WIND CLASS / CLASSIFICATION DES VENTS

3 2 1 0

STANDARD WHITE COLOUR,
OTHER RAL COLOURS ADDS:

COULEUR STANDARD BLANC, AUTRES
COULEURS RAL AJOUTER:

125,00€

MONOBLOCO 300

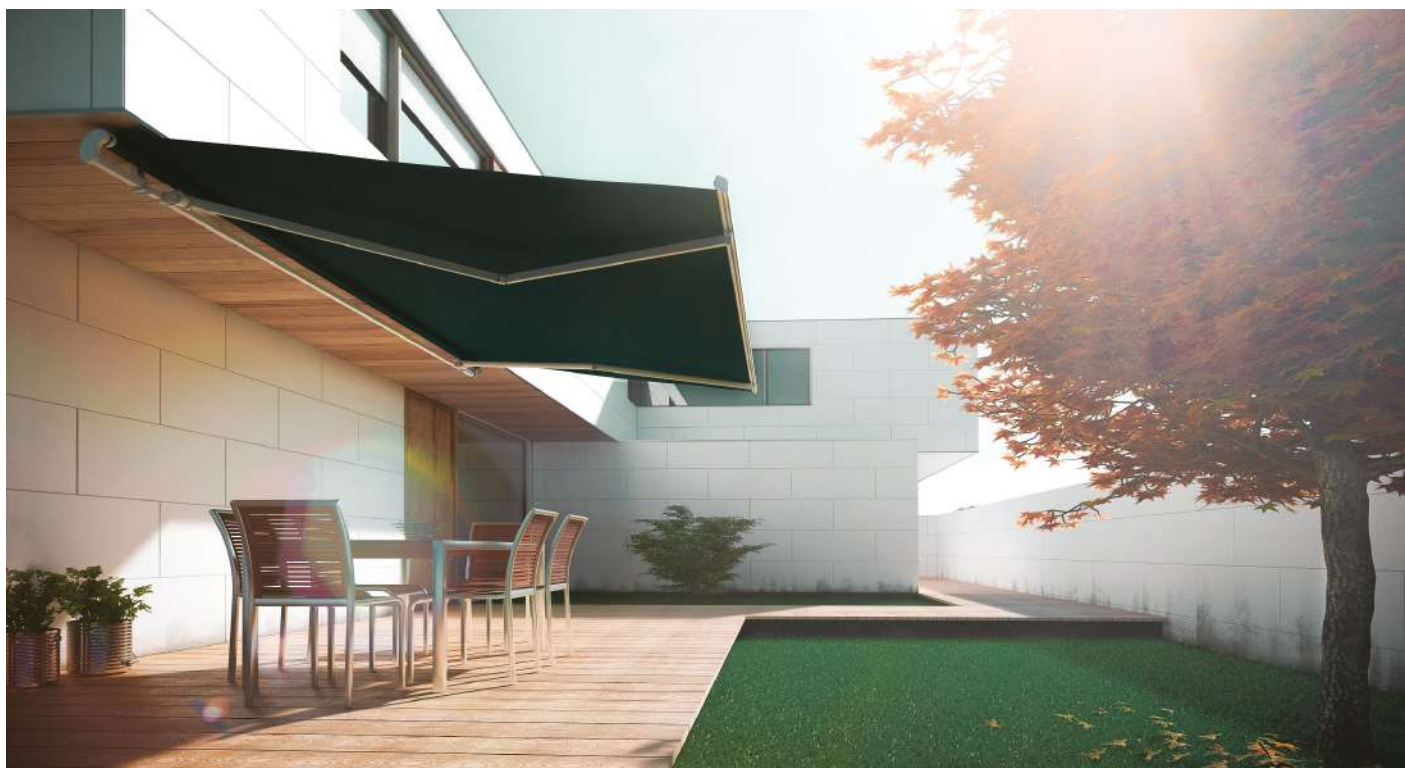

MONOBLOCO 300

230Vac
 12RPM
 4 min.
 Hz 50
 Nm 30

Simple and more economic folding awning with 2 or 3* arms, without cassette. Automatic opening and closing. Possibility to fixing to wall or ceiling. Allows a maximum inclination of 60°.

Store avec 2 ou 3 bras articulés plus simple et économique.*

Ouverture et fermeture automatisé. Permet fixation murale ou plafond.

Inclinaison possible à 60°.

*3 arms for width 7000mm.
3 bras pour de largeur de 7000 mm.

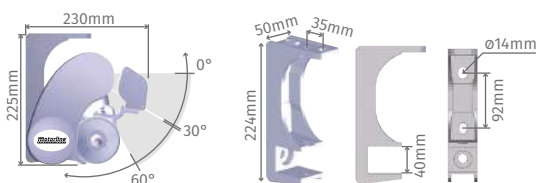

COMPOSITION AND CHARACTERISTICS

- Tubular motor **TUB MT**
- Emergency crank for cases of power failure
- 2 Remote controls **FALK**
- Control board **MC65**
- **Optional:** a wireless rain, wind and sun sensor - **WIWEATHER**, LED lighting rail (page 104)

COMPOSITION ET CARACTERISTIQUES

- Moteur tubulaire **TUB MT**
- Manivelle de secours en cas de panne d'énergie
- 2 Télécommandes **FALK**
- Centrale électrique **MC65**
- **Option:** capteur de soleil, pluie et vent via Wireless - **WIWEATHER**; Rail pour éclairage LED (page 104)



Skirt sold separately.
Lambrequin vendu séparément.

Motor applied to the left or right.
Moteur placé à gauche ou à droite.

		WIDTH (mm) / LARGEUR (mm)									
		2500	3000	3500	4000	4500	5000	5500	6000	6500	7000
PROJECTION (mm) / PROJECTION (mm)	1500	1 197,00 €	1 220,00 €	1 247,00 €	1 329,00 €	1 356,00 €	1 425,00 €	1 468,00 €	1 521,00 €	1 961,00 €	1 982,00 €
	2000	1 265,00 €	1 288,00 €	1 315,00 €	1 405,00 €	1 428,00 €	1 500,00 €	1 544,00 €	1 613,00 €	2 074,00 €	2 096,00 €
	2500		1 337,00 €	1 363,00 €	1 461,00 €	1 485,00 €	1 573,00 €	1 617,00 €	1 686,00 €	2 159,00 €	2 181,00 €
	3000			1 414,00 €	1 517,00 €	1 541,00 €	1 638,00 €	1 680,00 €	1 757,00 €	2 242,00 €	2 264,00 €*
	3500				1 596,00 €	1 619,00 €	1 725,00 €	1 765,00 €	1 851,00 €	2 358,00 €	2 379,00 €*

WIND CLASS / CLASSIFICATION DES VENTS

3 2 1 0

STANDARD WHITE COLOUR,
OTHER RAL COLOURS ADDS:

COULEUR STANDARD BLANC, AUTRES
COULEURS RAL AJOUTER:

300,00€

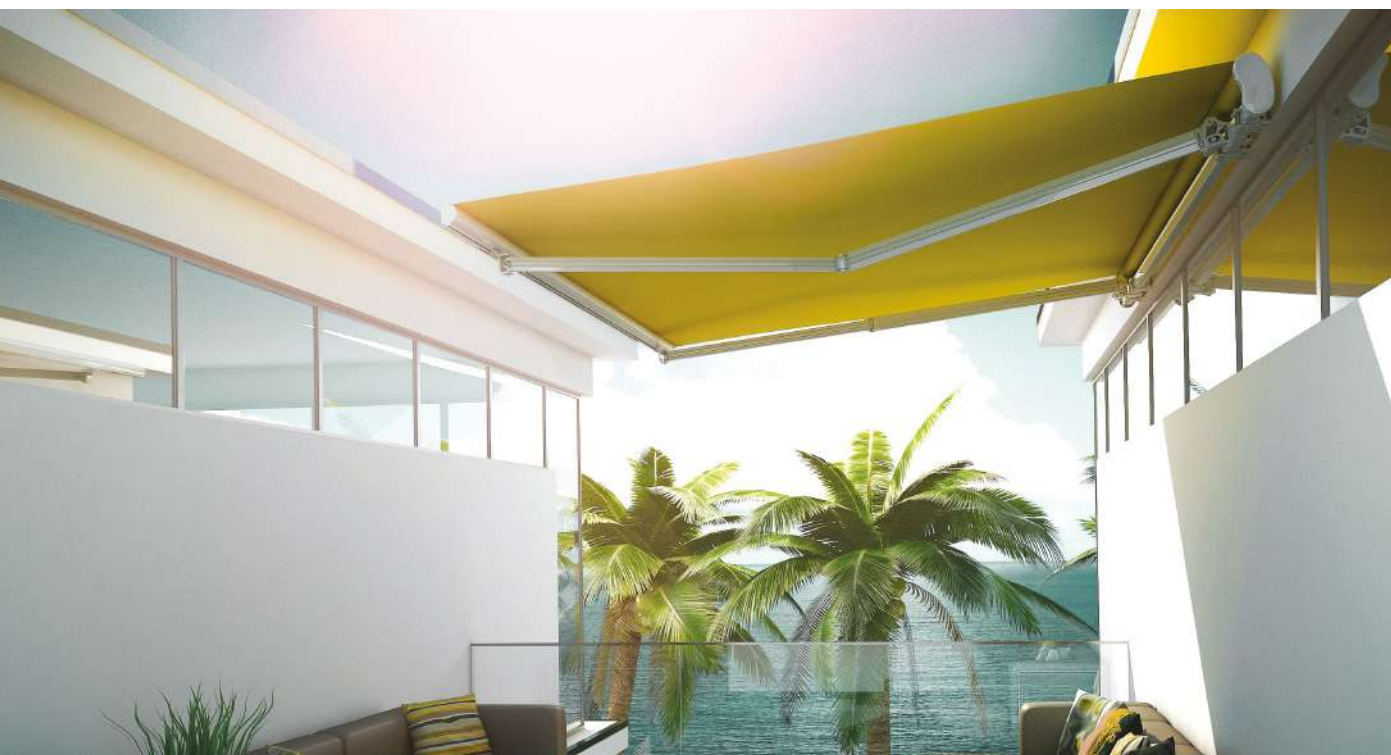

MONOBLOCO 600

230Vac 12RPM 4 min. Hz 50 Nm 30

Motor applied to the left or right.
Moteur placé à gauche ou à droite.

Automated awning with 2 or 3* arms, without cassette. Indicated for areas where 4m projection is needed. Wall fixation. In order to fix the awning to the ceiling, 2 extra **MCT260** supports are required. Allows a maximum inclination of 20°.

Store avec 2 ou 3* bras articulés automatisé sans coffre. Conçu pour les endroits avec 4m projection. Fixation murale. Pour fixer au plafond il est nécessaire 2 supports **MCT260**. Permet inclinaison de 20°.

COMPOSITION AND CHARACTERISTICS

- Tubular motor **TUB MT**
- Emergency crank for cases of power failure
- 2 Remote controls **FALK**
- Control board **MC65**
- **Optional:** a wireless rain, wind and sun sensor - **WIWEATHER**, LED lighting rail (page 104)

COMPOSITION ET CARACTERISTIQUES

- Moteur tubulaire **TUB MT**
- Manivelle de secours en cas de panne d'énergie
- 2 Télécommandes **FALK**
- Centrale électrique **MC65**
- **Option:** capteur de soleil, pluie et vent via Wireless - **WIWEATHER**; Rail pour éclairage LED (page 104)



Skirt sold separately.
Lambrequin vendu séparément.

*3 arms for width 7000mm.
3 bras pour de largeur de 7000 mm.

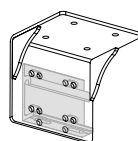
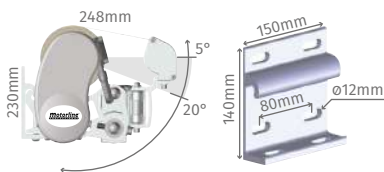

MCT260

Support for fixing to the ceiling*1 Support de fixation au plafond*1

45,00 € / uni.

- *1 4200mm-5500mm - 2 units per awning / 2uni. par store
- *1 5501mm-6500mm - 2 units per awning+ 1 uni. MCT260 / 2uni. par store + 1 uni. MCT260
- *1 6501mm-7000mm - 3 units MCT600 per awning / 3uni. MCT600 par store

		WIDTH (mm) / LARGEUR (mm)					
		4700	5000	5500	6000	6500	7000
PROJECTION (mm) / PROJECTION (mm)	4000	2 330,00 €	2 408,00 €	2 439,00 €	2 471,00 €	2 827,00 €	3 210,00 €*

WIND CLASS / CLASSIFICATION DES VENTS

3 2 1 0

STANDARD WHITE COLOUR,
OTHER RAL COLOURS ADDS:

COULEUR STANDARD BLANC, AUTRES
COULEURS RAL AJOUTER:

300,00€

MONOBLOCO 5000



MONOBLOCO 5000

230Vac
 12RPM
 4 min.
 Hz 50
 Nm 30

Automated awning with 2 arms, without cassette. Ideal to cover big areas (up to 35m²). Articulated arms with double steel cable, extremely robust and reliable. Projections up to 5m. Wall fixation. Allows an inclination from 5° to 35°.

Store avec 2 bras articulés automatisé sans coffre. Approprié pour couverture de grands surfaces (jusqu'à 35m²). Double câble extrêmement robuste et fiable. Projection jusqu'à 5m. Fixation murale. Permet régler l'inclinaison entre 5° et 35°.

COMPOSITION AND CHARACTERISTICS

- Tubular motor **TUB MT**
- Emergency crank for cases of power failure
- 2 Remote controls **FALK**
- Control board **MC65**
- **Optional:** a wireless rain, wind and sun sensor - **WIWEATHER**, LED lighting rail (page 104)

COMPOSITION ET CARACTERISTIQUES

- Moteur tubulaire **TUB MT**
- Manivelle de secours en cas de panne d'énergie
- 2 Télécommandes **FALK**
- Centrale électrique **MC65**
- **Option:** capteur de soleil, pluie et vent via Wireless - **WIWEATHER**; Rail pour éclairage LED (page 104)

Motor applied to the left or right.
 Moteur placé à gauche ou à droite.

		WIDTH (mm) / LARGEUR (mm)		
		6000	6500	7000
PROJECTION (mm) / PROJECTION (mm)	4500	4 839,00 €	4 887,00 €	4 963,00 €
	5000		5 044,00 €	5 114,00 €

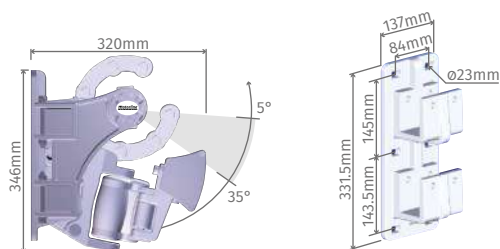

WIND CLASS / CLASSIFICATION DES VENTS

3
2
1
0

STANDARD WHITE COLOUR,
OTHER RAL COLOURS ADDS:

COULEUR STANDARD BLANC, AUTRES
COULEURS RAL AJOUTER:

437,50€



VARANDA

230Vac
 12RPM
 4 min.
 Hz 50
 Nm 30

Motor applied to the right.
Moteur placé à droite.

VARANDA is an awning for winter gardens or other fixed structures. Cassette protects the fabric of adverse conditions when the awning is closed. Automated opening and closing over aluminium side guides.

Spring system to keep the fabric in tension. Possible to fix on the exterior or interior.

Store VARANDA c'est un store pour jardins d'hiver ou des structures fixes. Modèle du genre coffre, protège la toile des conditions adverses quand le store est fermé. Ouverture/ fermeture du store est faite automatiquement sur les rails latéraux en aluminium.

Système de ressorts pour garder la toile du store tendue. Fixation à l'intérieur ou à l'extérieur.

POSSIBLE COMBINATIONS / COMBINAISONS POSSIBLES

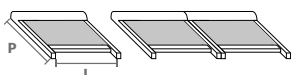

COMPOSITION AND CHARACTERISTICS

- Tubular motor **TUB MT**
- Emergency crank for cases of power failure
- 2 Remote controls **FALK**
- Control board **MC65**
- **Optional:** a wireless rain, wind and sun sensor - **WIWEATHER**, LED lighting rail (page 104)

COMPOSITION ET CARACTERISTIQUES

- Moteur tubulaire **TUB MT**
- Manivelle de secours en cas de panne d'énergie
- 2 Télécommandes **FALK**
- Centrale électrique **MC65**
- **Option:** capteur de soleil, pluie et vent via Wireless - **WIWEATHER**; Rail pour éclairage LED (page 104)

VARANDA

		(L) - WIDTH (mm) / LARGEUR (mm)				
		1 Module / Module			2 Modules / Modules	
		2500	3500	5000	7000	9000
(P) - PROJECTION (mm) / PROJECTION (mm)	3000	1 863,00 €	2 004,00 €	2 315,00 €	3 406,00 €	3 894,00 €
	4250	2 200,00 €	2 327,00 €	2 673,00 €	4 043,00 €	4 558,00 €

VARANDA XL

		(L) - WIDTH (mm) / LARGEUR (mm)		
		2500	3500	4500
(P) - PROJECTION (mm) / PROJECTION (mm)	5000	3 240,00 €	3 843,00 €	4 030,00 €

WIND CLASS / CLASSIFICATION DES VENTS

3
2
1
0

STANDARD WHITE COLOUR,
OTHER RAL COLOURS ADDS:

COULEUR STANDARD BLANC, AUTRES
COULEURS RAL AJOUTER:

375,00€
500,00€

PERGOLA



PERGOLA

 230Vac
  12RPM
  4 min.
 Hz 50
 Nm 30

 Motor applied to the left or right.
 Moteur placé à gauche ou à droite.

PÉRGOLA awning for gardens or terraces.

Motorized awning with aluminium structure. The fabric is held on transversal aluminium profiles that slide beneath the side guides. Several applications:

- Without columns to be fixed between walls
- Fixed to a wall and with 2 columns fixed to the ground
- 4 columns fixed to the ground
- Possibility of placing a cover over the motor and collected tissue

Pergola c'est un store pour les jardins ou terrasses avec toile en vagues. Motorisé avec structure en aluminium. Toile fixe en profil transversal qui glissent sous les guides latéraux.

Permet plusieurs applications :

- Fixation entre murs sans appuis
- Fixation murale et avec 2 appuis fixés au sol
- Fixation indépendante avec 4 appuis
- Possibilité de placer un couvercle pour couverture du moteur et toile lorsque recueillie

COVER CAP

COUVERCLE DE PROTECTION

37,50 € (linear meter / mètre linéaire)

COMPOSITION AND CHARACTERISTICS

- Tubular motor **TUB MT**
- Emergency crank for cases of power failure
- 2 Remote controls **FALK**
- Control board **MC65**
- **Optional:** a wireless rain, wind and sun sensor - **WIWEATHER**, LED lighting rail (page 104)

COMPOSITION ET CARACTERISTIQUES

- Moteur tubulaire **TUB MT**
- Manivelle de secours en cas de panne d'énergie
- 2 Télécommandes **FALK**
- Centrale électrique **MC65**
- **Option:** capteur de soleil, pluie et vent via Wireless - **WIWEATHER**, Rail pour éclairage LED (page 104)



* Standard height
Hauteur standard

PERGOLA

PÉRGOLA BETWEEN WALLS WITHOUT COLUMNS / PERGOLA ENTRE MURS SANS APPUIS

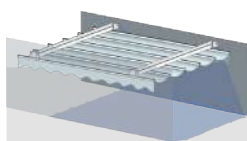

		WIDTH (mm) / LARGEUR (mm)							
		2500	3000	3500	4000	4500	5000	5500	6000
PROJECTION (mm)/ PROJECTION (mm)	2500	1 685,00 €	1 760,00 €	1 860,00 €	2 065,00 €	2 140,00 €	2 178,00 €	2 396,00 €	2 435,00 €
	3000	1 773,00 €	1 854,00 €	1 957,00 €	2 194,00 €	2 268,00 €	2 308,00 €	2 549,00 €	2 588,00 €
	3500	1 922,00 €	2 017,00 €	2 112,00 €	2 386,00 €	2 467,00 €	2 515,00 €	2 786,00 €	2 834,00 €
	4000	2 164,00 €	2 273,00 €	2 382,00 €	2 692,00 €	2 782,00 €	2 838,00 €	3 197,00 €	3 253,00 €
	4500	2 256,00 €	2 371,00 €	2 486,00 €	2 825,00 €	2 881,00 €	2 937,00 €	3 304,00 €	3 360,00 €
	5000	2 351,00 €	2 481,00 €	2 610,00 €	2 985,00 €	3 049,00 €	3 114,00 €	3 495,00 €	3 560,00 €
	5500	2 447,00 €	2 590,00 €	2 734,00 €	3 146,00 €	3 218,00 €	3 291,00 €	3 687,00 €	3 760,00 €
	6000	2 543,00 €	2 700,00 €	2 858,00 €	3 306,00 €	3 386,00 €	3 467,00 €	3 879,00 €	3 960,00 €

STANDARD WHITE COLOUR,
OTHER RAL COLOURS ADDS:

COULEUR STANDARD BLANC, AUTRES
COULEURS RAL AJOUTER:

250,00€

500,00€

PÉRGOLA WITH 2 COLUMNS / PERGOLA 2 APPUIS

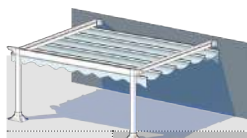

		WIDTH (mm) / LARGEUR (mm)							
		2500	3000	3500	4000	4500	5000	5500	6000
PROJECTION (mm)/ PROJECTION (mm)	2500	2 055,00 €	2 145,00 €	2 258,00 €	2 482,00 €	2 612,00 €	2 651,00 €	2 860,00 €	2 899,00 €
	3000	2 143,00 €	2 239,00 €	2 358,00 €	2 611,00 €	2 742,00 €	2 781,00 €	3 012,00 €	3 051,00 €
	3500	2 292,00 €	2 403,00 €	2 513,00 €	2 802,00 €	2 941,00 €	2 989,00 €	3 250,00 €	3 297,00 €
	4000	2 534,00 €	2 659,00 €	2 783,00 €	3 108,00 €	3 256,00 €	3 312,00 €	3 661,00 €	3 717,00 €
	4500	2 626,00 €	2 756,00 €	2 887,00 €	3 241,00 €	3 354,00 €	3 411,00 €	3 767,00 €	3 823,00 €
	5000	2 721,00 €	2 866,00 €	3 011,00 €	3 401,00 €	3 523,00 €	3 588,00 €	3 959,00 €	4 023,00 €
	5500	2 817,00 €	2 976,00 €	3 135,00 €	3 562,00 €	3 692,00 €	3 764,00 €	4 150,00 €	4 223,00 €
	6000	2 913,00 €	3 086,00 €	3 258,00 €	3 722,00 €	3 860,00 €	3 941,00 €	4 342,00 €	4 423,00 €

STANDARD WHITE COLOUR,
OTHER RAL COLOURS ADDS:

COULEUR STANDARD BLANC, AUTRES
COULEURS RAL AJOUTER:

300,00€

600,00€

PÉRGOLA WITH 4 COLUMNS / PERGOLA 4 APPUIS

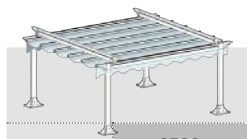

		WIDTH (mm) / LARGEUR (mm)							
		2500	3000	3500	4000	4500	5000	5500	6000
PROJECTION (mm)/ PROJECTION (mm)	2500	2 395,00 €	2 500,00 €	2 628,00 €	2 983,00 €	3 056,00 €	3 095,00 €	3 449,00 €	3 488,00 €
	3000	2 483,00 €	2 594,00 €	2 729,00 €	3 112,00 €	3 186,00 €	3 225,00 €	3 586,00 €	3 625,00 €
	3500	2 632,00 €	2 758,00 €	2 883,00 €	3 303,00 €	3 385,00 €	3 432,00 €	3 808,00 €	3 856,00 €
	4000	2 874,00 €	3 014,00 €	3 153,00 €	3 610,00 €	3 699,00 €	3 755,00 €	4 146,00 €	4 202,00 €
	4500	2 966,00 €	3 111,00 €	3 257,00 €	3 742,00 €	3 798,00 €	3 855,00 €	4 252,00 €	4 309,00 €
	5000	3 061,00 €	3 220,00 €	3 381,00 €	3 903,00 €	3 967,00 €	4 031,00 €	4 444,00 €	4 508,00 €
	5500	3 157,00 €	3 331,00 €	3 505,00 €	4 063,00 €	4 135,00 €	4 208,00 €	4 635,00 €	4 708,00 €
	6000	3 253,00 €	3 441,00 €	3 629,00 €	4 223,00 €	4 304,00 €	4 385,00 €	4 827,00 €	4 908,00 €

STANDARD WHITE COLOUR,
OTHER RAL COLOURS ADDS:

COULEUR STANDARD BLANC, AUTRES
COULEURS RAL AJOUTER:

500,00€

1.000,00€

WIND CLASS / CLASSIFICATION DES VENTS

3	2	1	0
---	---	---	---

BRISA SOLAR



BRISA SOLAR

 230Vac
  12RPM
  4 min.
  Hz 50
  Nm 30

Aluminium awning for patios, terraces or winter gardens. Motorized orientable blades to regulate the entry of sun rays, air circulation and rain protection, waterproof.

The possibility to install like a varanda for winter gardens, to the wall with 2 or 3 columns or as an independent module with 4 or 6 columns. Possibility to have water drainage in the front columns.

Solution pour terrasses, balcons ou jardins d'hiver. Store en aluminium, la structure et les lames orientables. Lames orientables par le moteur afin de régler l'entrée des rayons solaires, circulation d'air et protection de la pluie, étanche à l'eau.

Possibilité d'installation du genre véranda pour jardins d'hiver, murale avec 2 ou 3 appuis et encore comme module indépendant avec 4 ou 6 appuis. Possibilité d'avoir drainage d'eaux sur les appuis d'avant.

COMPOSITION AND CHARACTERISTICS

- Tubular motor **TUB MT**
- Emergency crank for cases of power failure
- 2 Remote controls **FALK**
- Control board **MC65**
- *Optional: a wireless rain, wind and sun sensor - **WIWEATHER**, LED lighting rail (page 104)*

STANDARD COLOUR (RAL)

Texturized 7016 or White 9010

COMPOSITION ET CARACTERISTIQUES

- Moteur tubulaire **TUB MT**
- Manivelle de secours en cas de panne d'énergie
- 2 Télécommandes **FALK**
- Centrale électrique **MC65**
- Option: capteur de soleil, pluie et vent via Wireless – **WIWEATHER**, Rail pour éclairage LED (pag.104)

COULEUR STANDARD (RAL)

7016 Texturé ou Blanc 9010

Maximum area per module: **16m²**

Surface maximale par module: **16m²**

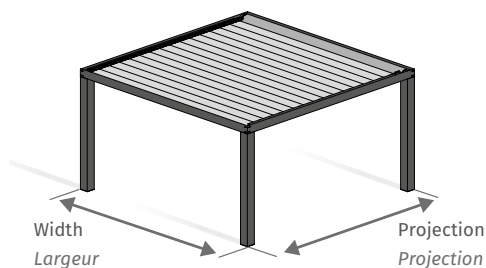

BLADES ROTATION FROM 0° to 90°
ROTATION DES LAMES 0° - 90°

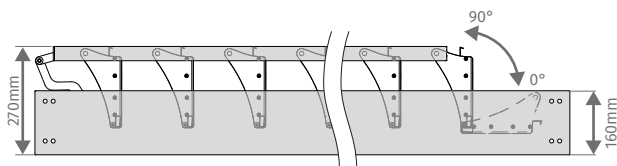

FIXING RING
BRAS DE FIXATION

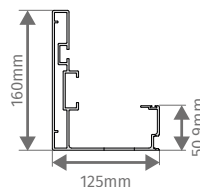

BRISA SOLAR (1 MODULE) / SOLAR BRISA (1 MODULE)

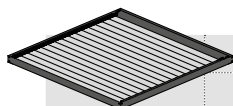

WIDTH (mm) / LARGEUR (mm)

		2500	3000	3500	4000
PROJECTION (mm) / PROJECTION (mm)	2000	4 394.00 €	4 692.00 €	4 990.00 €	5 289.00 €
	2500	4 753.00 €	5 106.00 €	5 459.00 €	5 812.00 €
	3000	5 112.00 €	5 520.00 €	5 928.00 €	6 336.00 €
	3500	5 471.00 €	5 934.00 €	6 397.00 €	6 860.00 €
	4000	5 735.00 €	6 235.00 €	6 735.00 €	7 234.00 €
	4500	6 094.00 €	6 649.00 €	7 203.00 €	
	5000	6 453.00 €	7 063.00 €		

LEGS PRICE / PRIX DES POTEAUX

100,00 €/m

**INSTALLATION WITH WIDTH GREATER THAN 4000MM /
 INSTALLATION AVEC LARGEUR SUPÉRIEURE À 4000MM**

To make an installation with a width greater than 4000mm it is required to use more than one module.

Maximum width per module: 4000mm.

Pour effectuer une installation d'une largeur supérieure à 4000 mm, plusieurs modules sont requis.

Largeur maximale par module: 4000mm.

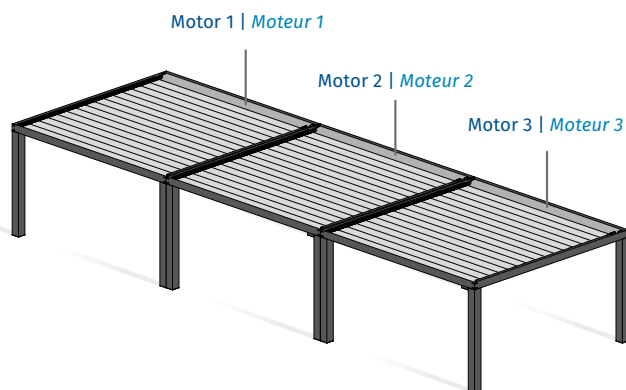

2 or more complete modules with gutter and beam between them.

2 modules ou plus complets avec gouttière et poutre entre eux.

**INSTALLATION WITH PROJECTION GREATER THAN 5000MM /
 INSTALLATION AVEC PROJECTION SUPÉRIEURE À 5000MM**

To make an installation with a projection greater than 5000mm, it is possible to use the same gutter throughout the entire installation.

Maximum distance between each leg: 5000mm*.

Pour effectuer une installation avec une projection supérieure à 5000 mm, il est possible d'utiliser la même gouttière tout au long de l'installation.

Distance maximale entre chaque poteau: 5000mm*.

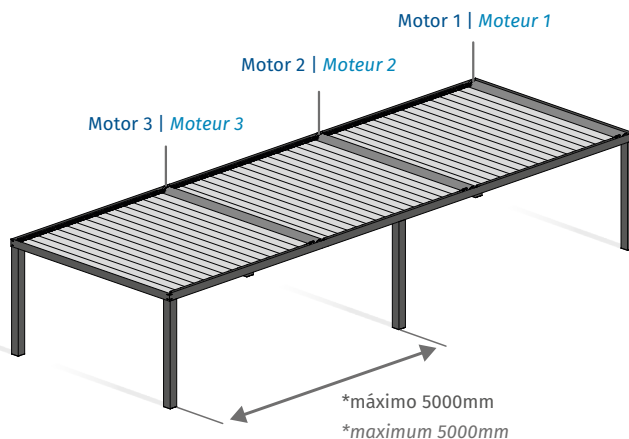

Set of consecutive modules without beams between them (1 motor per module). There is no type of union seen from below.

Ensemble de modules consécutifs sans poutres entre eux (1 moteur par module). Il n'y a pas de type d'union vu d'en bas.

PAREDE



PAREDE

Side screen to fix on the wall and protect from the sun, light breezes and prying eyes. Cassette for fabric protection. Manual opening with a spring system that allows to manually retract the side screen. The opening distance from client's desire, up to 4m.

Store pour fixer au mur et protéger du soleil, de la brise et des regards indiscrets. Store avec coffre pour protection de la toile. Ouverture manuelle avec recueille de la toile à travers un système de ressort. Distance d'ouverture au désir du client, jusqu'à 4 mètres.

COMPOSITION AND CHARACTERISTICS

- Fabric retraction by spring system
- Fixing base
- Removable fixing rod to collect and store in times of little use

COMPOSITION ET CARACTERISTIQUES

- Système de recueille de la toile à travers de ressort
- Base de fixation
- Barre de fixation amovible pour recueillir et garder pendant les périodes de faible utilisation

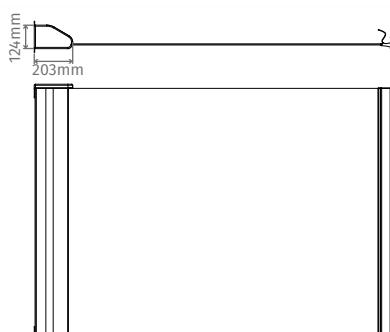

		WIDTH (mm)/ LARGEUR (mm)			
		1200	1500	2000	2500
PROJECTION (mm)/ PROJECTION (mm)	4000	79500 €	894,00 €	943,00 €	1 076,00 €

WIND CLASS / CLASSIFICATION DES VENTS

3	2	1	0
---	---	---	---

STANDARD WHITE COLOUR,
OTHER RAL COLOURS ADDS:

COULEUR STANDARD BLANC, AUTRES
COULEURS RAL AJOUTER:

125,00€



VELLUM COFRE

230Vac
 12RPM
 4 min.
 Hz 50
 Nm 30



Motor applied to the left or right.
Moteur placé à gauche ou à droite.

Awning with the aluminium structure for balconies or terraces. Cassette for fabric protection.

Wall application with front columns. Allows obtaining solar protection from the low sun rays and light breezes. Integrated spring system which enables automated opening. Inclination between 10° and 25°.

Store avec structure en aluminium pour balcons ou terrasses. Store avec coffre pour protection de la toile. Application murale avec deux appuis à l'avant. Permet d'obtenir une protection des rayons solaires frontal et des brises. Système de ressorts intégré pour ouverture automatisée. Inclinaison entre 10° à 25°.

COMPOSITION AND CHARACTERISTICS

- Tubular motor **TUB MT**
- Emergency crank for cases of power failure
- 2 Remote controls **FALK**
- Control board **MC65**
- **Optional:** a wireless rain, wind and sun sensor - **WIWEATHER**

COMPOSITION ET CARACTERISTIQUES

- Moteur tubulaire **TUB MT**
- Manivelle de secours en cas de panne d'énergie
- 2 Télécommandes **FALK**
- Centrale électrique **MC65**
- **Option:** capteur de soleil, pluie et vent via Wireless - **WIWEATHER**

LED lighting system.
Système d'éclairage LED.

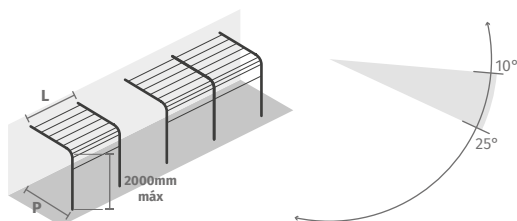

		(L) - WIDTH (mm) / LARGEUR (mm)			
		1 Module / Module		2 Modules / Modules	
		3000	5000	6000	8000
(P) - PROJECTION (mm) / PROJECTION (mm)	4000	3 879,00 €	4 663,00 €	6 590,00 €	7 714,00 €
	6000	4 460,00 €	5 395,00 €	7 480,00 €	8 858,00 €

WIND CLASS / CLASSIFICATION DES VENTS

3
2
1
0

STANDARD WHITE COLOUR,
OTHER RAL COLOURS ADDS:

COULEUR STANDARD BLANC, AUTRES
COULEURS RAL AJOUTER:

500,00€

875,00€

ELECTRONIC / ÉLECTRONIQUE



MC65

Control board for shutter and awning motors up to 500W. Possibility to work with BEWEATHER sensor. Possibility of stopping by effort to readjust the awning fabric. Independent output for courtesy light.

Centrale pour moteurs de stores et volets jusqu'à 500W avec la possibilité d'ajouter le capteur BEWEATHER, arrêt à l'effort pour le réglage de tension de la toile des stores terrasse et sortie indépendante pour la lumière de courtoisie.

65,00 €

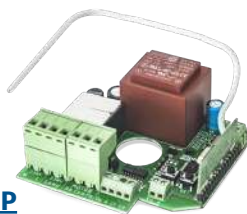

MC65IP

Control board for shutter and awning motors up to 500W with 24Vdc output for accessories. Possibility of connecting external up and down buttons. Possibility to work with BEWEATHER sensor. Possibility of stopping by effort to readjust the awning fabric. Independent output for courtesy light. Centrale pour moteurs de stores et volets jusqu'à 500W avec sortie 24Vdc pour accessoires, avec possibilité d'ajouter le capteur BEWEATHER, connexion de boutons externes haut et bas, arrêt à l'effort pour le réglage de tension de la toile des stores terrasse et sortie indépendante pour la lumière.

75,00 €



MC8

Control board to control a maximum 500W 230Vac motor with ON / OFF relay for light use. Compatible with Wiweather sensor.

Centrale pour contrôler 1 moteur à un maximum de 500W 230Vac avec relais ON/OFF pour utiliser la lumière. Compatible avec Wiweather.

65,00 €



MC7

Control board to control maximum 500W 230Vac motor. Compatible with Wiweather sensor.

Centrale pour commander 1 moteur maximum 500W 230Vac. Compatible avec Wiweather.

70,00 €



BEWEATHER

Sun, rain and wind sensor:
 • With anemometer
 • With control board for awnings/Rolling shutters incorporated

*Capteur de soleil, pluie et vent:
 • Avec Anémomètre
 • Avec centrale de store incorporée*

142,00 €



WIWEATHER

Sun, rain and wind sensor:
 • With anemometer
 • Wireless communication with control boards (MC6; MC7; MC8)

*Capteur de soleil, pluie et vent:
 • Avec Anémomètre
 • Communication avec centrales à travers wireless (MC6; MC7; MC8)*

160,00 €

ACCESSORIES / ACCESSOIRES

SPRINGS RESORT RESSORTS

Spring set for blind or curtain system. When the width is less than the height, only 2 units can be applied.

Jeu de ressorts pour fonctionner avec le système de volets ou rideau. Lorsque la largeur est inférieure à la hauteur, seules 2 unités peuvent être appliquées.

305,00 €



KIT LED UNIVERSAL

KIT LED UNIVERSAL

White aluminium rail for Leds application, includes Leds.
Applicable on all types of awnings or indoor balconies.

Profil en aluminium blanc pour application de Leds y compris les Leds.

Applicable à tout type de stores ou intérieur de vérandas.

27,50 €/m

ACCESSORIES / ACCESSOIRES



MCT260

Ceiling fix support for **COFRE 260** and **COFRE 260 VOLANTE**.

Support de plafond pour **COFRE 260** et **COFRE 260 VOLANTE**.

45,00 €



MCT600S

Ceiling fix simple support for **COFRE 600** and **COFRE 600 VOLANTE**.

Support simple plafond pour **COFRE 600** et **COFRE 600 VOLANTE**.

45,00 €



MCT600

Ceiling fix double support for **COFRE 600** and **COFRE 600 VOLANTE**.

Double support de plafond pour **COFRE 600** et **COFRE 600 VOLANTE**.

112,00 €



MCUT

Fixing support for awnings in wooden beam ceilings.

Support pour la fixation de stores dans les plafonds à poutres en bois.

51,00 €

LED ILLUMINATION / ÉCLAIRAGE LED

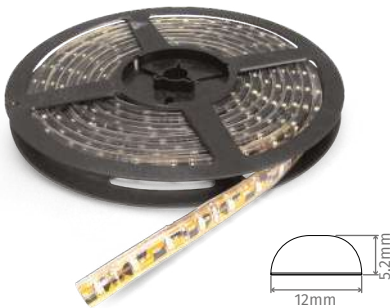

LED STRIP

ÉCLAIRAGE LED

High brightness light and low power consumption. This type of modern lighting allows several applications without running the risk of damaging the assembly.

Some possible applications:

- Crown molding lighting, ceiling and furniture
- Indirect lighting for closets
- Create very versatile decorated scenarios

In order to make an application, you only need to purchase the necessary meters and supply **12Vdc** to those LED's.

Lumière de haute luminosité mais de faible coût et consommation.

Ce type d'éclairage moderne, permet de faire multi-applications sans risque d'électrocuter les montages.

Quelques applications possibles:

- Lumière indirecte en moulures, toit et meubles
 - Intérieurs d'armoires
 - Créer des scénarios de décoration très versatiles
- Pour faire une application il suffit d'acquérir les mètres nécessaires et avoir une alimentation à 12Vdc.*

10,00 €/m



KIT RGB

Transformer with capacity to powering LED strips up to 4m (not included):

- Remote control for colour management
- Receiver

Transformateur avec une capacité pour alimenter le bandeau de led's jusqu'à un maximum de 4m (non inclu):

- Télécommande pour gérer couleurs
- Récepteur

50,00 € (KIT RGB)

19,00€/m (RGB LED strip/Bandeau de LED's RGB)



MT12-6

12Vdc Power supplier - max. length: 6m

Alimentation **12Vdc** pour LED's - maximum 6m

20,00 €



MT12-12

12Vdc Power supplier - max. length: 12m

Alimentation **12Vdc** pour LED's - maximum 12m

31,00 €

CORTINA

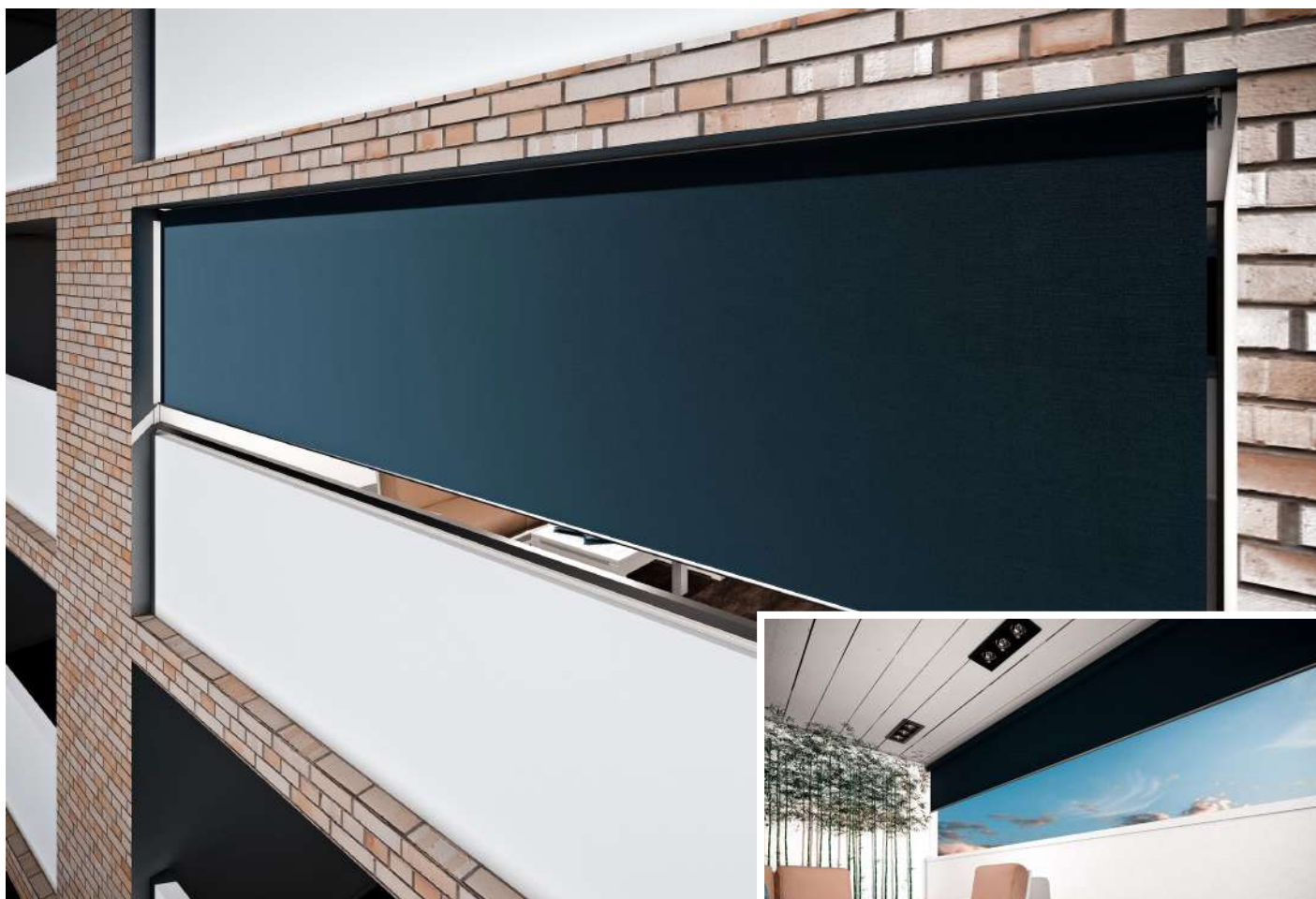

CORTINA

 230Vac
  12RPM
  4 min.
  Hz 50
  Nm 30



Vertical blind developed specifically to seal/protect spaces like shop windows, balconies and other light openings, with the possibility to function automated or manually.

Production is possible with the application of an aluminium profile with a spring system on the bottom part to maintain the fabric tensioned when closed; with a cassette to protect the fabric and motor, guide rails to guiding the fabric during its descent. For more safety, horizontal bars may be applied to the fabric, which in addition to the guide rails makes the awning ideal for sealing passages.

Rideau vertical développé spécifiquement pour clôture d'espaces comme des vitrines, des vérandas et autres espaces avec lumière, avec la possibilité d'un fonctionnement automatique ou manuel avec manivelle.

Permet l'application de profil avec ressorts sur la partie inférieure pour maintenir le store tendu, lorsque fermé, et peut également être construit avec un coffre pour la protection de la toile et du moteur ou avec les rails latéraux pour guider le store lors de la descente.

Pour plus de sécurité peuvent être appliquées des profils horizontaux sur la toile, qui utilisés avec les rails latéraux, rend le store plus convenable pour clôture de passages.

- If you use **WIWEATHER**, the curtain must be equipped with **MC65**.
- *Si vous voulez **WIWEATHER**, le rideau doit être équipé du **MC65**.*

There are 8 automated models, according to with the previous descriptions, at your disposal. To acquire the same model but manually operated, **deduct 50,00€ from the net price**. Consult our price lists on the following pages.

COMPOSITION AND CHARACTERISTICS

- Tubular motor **TUB**
- Curtain with 1 low bar
- Emergency crank for cases of power failure
- 1 Remote control **MX95**
- Control board **MC4SP**

*8 modèles automatiques sont disponibles, selon la description précédente. Pour obtenir la même version manuelle (montée et descente à travers la manivelle), **déduire au prix net le montant de 50,00€**. Voir la liste des prix sur les pages suivantes.*

COMPOSITION ET CARACTERISTIQUES

- Moteur tubulaire **TUB**
- Rideau avec une barre inférieure
- Manivelle de secours en cas de panne d'énergie
- 1 Télécommande **MX95**
- Centrale électrique **MC4SP**



BLIND WITHOUT CASSETTE / *CORTINA SANS COFFRE*



BLIND WITH CASSETTE / *CORTINA AVEC COFFRE*



BLIND WITHOUT SPRINGS AND GUIDE RAILS / *CORTINA SANS RESSORTS ET RAIL*



BLIND WITH SPRINGS / *CORTINA AVEC RESSORTS*



BLIND WITH GUIDE RAILS / *CORTINA AVEC RAIL*



BLIND WITH SPRINGS AND GUIDE RAILS / *CORTINA AVEC RESSORTS ET RAIL*

Horizontal application is not possible. / *L'application horizontale n'est pas possible.*

CORTINA

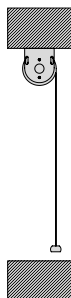

001 - SIMPLE BLIND WITHOUT CASSETTE / CORTINA SIMPLE SANS COFFRE

		WIDTH (mm) / LARGEUR (mm)									
		1500	2000	2500	3000	3500	4000	4500	5000	5500	6000
HEIGHT (mm) / HAUTEUR (mm)	2000	658,00 €	684,00 €	744,00 €	761,00 €	784,00 €	845,00 €	865,00 €	928,00 €	981,00 €	1 042,00 €
	2500	675,00 €	701,00 €	770,00 €	787,00 €	809,00 €	879,00 €	899,00 €	970,00 €	1 023,00 €	1 093,00 €
	3000	717,00 €	752,00 €	837,00 €	863,00 €	894,00 €	980,00 €	1 009,00 €	1 097,00 €	1 156,00 €	1 245,00 €
	3500	734,00 €	769,00 €	863,00 €	888,00 €	919,00 €	1 014,00 €	1 043,00 €	1 139,00 €	1 199,00 €	1 296,00 €
	4000	751,00 €	794,00 €	896,00 €	922,00 €	953,00 €	1 056,00 €	1 085,00 €	1 190,00 €	1 241,00 €	1 347,00 €

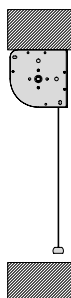

002 - SIMPLE BLIND WITH CASSETTE / CORTINA SIMPLE AVEC COFFRE

		WIDTH (mm) / LARGEUR (mm)									
		1500	2000	2500	3000	3500	4000	4500	5000	5500	6000
HEIGHT (mm) / HAUTEUR (mm)	2000	710,00 €	753,00 €	830,00 €	864,00 €	904,00 €	982,00 €	1 020,00 €	1 100,00 €	1 170,00 €	1 248,00 €
	2500	727,00 €	770,00 €	855,00 €	890,00 €	930,00 €	1 016,00 €	1 054,00 €	1 142,00 €	1 212,00 €	1 299,00 €
	3000	768,00 €	821,00 €	923,00 €	966,00 €	1 014,00 €	1 118,00 €	1 164,00 €	1 269,00 €	1 345,00 €	1 451,00 €
	3500	785,00 €	838,00 €	949,00 €	991,00 €	1 040,00 €	1 152,00 €	1 198,00 €	1 311,00 €	1 388,00 €	1 502,00 €
	4000	802,00 €	863,00 €	982,00 €	1 025,00 €	1 073,00 €	1 194,00 €	1 240,00 €	1 362,00 €	1 430,00 €	1 553,00 €

STANDARD WHITE COLOUR, OTHER RAL COLOURS ADDS: **COULEUR STANDARD BLANC, AUTRES COULEURS RAL AJOUTER:**

125,00€

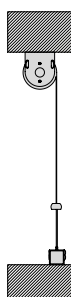

003 - SPRING BLIND WITHOUT CASSETTE / CORTINA À RESSORTS SANS COFFRE

		WIDTH (mm) / LARGEUR (mm)									
		1500	2000	2500	3000	3500	4000	4500	5000	5500	6000
HEIGHT (mm) / HAUTEUR (mm)	2000	1 008,00 €	872,00 €	944,00 €	974,00 €	1 009,00 €	1 082,00 €	1 115,00 €	1 190,00 €	1 255,00 €	1 329,00 €
	2500	1 029,00 €	1 074,00 €	974,00 €	1 003,00 €	1 038,00 €	1 120,00 €	1 153,00 €	1 236,00 €	1 302,00 €	1 384,00 €
	3000	1 075,00 €	1 129,00 €	1 233,00 €	1 084,00 €	1 127,00 €	1 226,00 €	1 267,00 €	1 367,00 €	1 439,00 €	1 540,00 €
	3500		1 150,00 €	1 262,00 €	1 306,00 €	1 157,00 €	1 264,00 €	1 305,00 €	1 414,00 €	1 485,00 €	1 595,00 €
	4000		1 179,00 €	1 300,00 €	1 344,00 €	1 393,00 €	1 310,00 €	1 350,00 €	1 468,00 €	1 532,00 €	1 650,00 €

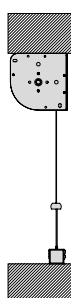

004 - SPRING BLIND WITH CASSETTE / CORTINA À RESSORTS AVEC COFFRE

		WIDTH (mm) / LARGEUR (mm)									
		1500	2000	2500	3000	3500	4000	4500	5000	5500	6000
HEIGHT (mm) / HAUTEUR (mm)	2000	1 060,00 €	941,00 €	1 030,00 €	1 077,00 €	1 129,00 €	1 220,00 €	1 270,00 €	1 361,00 €	1 444,00 €	1 535,00 €
	2500	1 081,00 €	1 143,00 €	1 060,00 €	1 106,00 €	1 159,00 €	1 258,00 €	1 308,00 €	1 408,00 €	1 491,00 €	1 590,00 €
	3000	1 127,00 €	1 198,00 €	1 319,00 €	1 187,00 €	1 247,00 €	1 363,00 €	1 422,00 €	1 539,00 €	1 628,00 €	1 746,00 €
	3500		1 219,00 €	1 348,00 €	1 410,00 €	1 277,00 €	1 401,00 €	1 460,00 €	1 586,00 €	1 674,00 €	1 801,00 €
	4000		1 248,00 €	1 386,00 €	1 447,00 €	1 514,00 €	1 447,00 €	1 506,00 €	1 640,00 €	1 721,00 €	1 856,00 €

STANDARD WHITE COLOUR, OTHER RAL COLOURS ADDS: **COULEUR STANDARD BLANC, AUTRES COULEURS RAL AJOUTER:**

175,00€

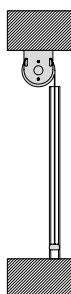

005 - BLIND WITH GUIDE RAILS AND WITHOUT CASSETTE / CORTINA À RAIL SANS COFFRE

		WIDTH (mm) / LARGEUR (mm)									
		1500	2000	2500	3000	3500	4000	4500	5000	5500	6000
HEIGHT (mm) / HAUTEUR (mm)	2000	711,00 €	737,00 €	797,00 €	814,00 €	837,00 €	898,00 €	918,00 €	981,00 €	1.034,00 €	1.095,00 €
	2500	750,00 €	776,00 €	845,00 €	862,00 €	884,00 €	954,00 €	974,00 €	1.045,00 €	1.098,00 €	1.168,00 €
	3000	814,00 €	849,00 €	934,00 €	960,00 €	991,00 €	1.077,00 €	1.106,00 €	1.194,00 €	1.253,00 €	1.342,00 €
	3500	852,00 €	888,00 €	981,00 €	1.007,00 €	1.038,00 €	1.133,00 €	1.162,00 €	1.258,00 €	1.318,00 €	1.415,00 €
	4000	891,00 €	934,00 €	1.037,00 €	1.062,00 €	1.093,00 €	1.197,00 €	1.226,00 €	1.330,00 €	1.382,00 €	1.488,00 €

STANDARD WHITE COLOUR,
OTHER RAL COLOURS ADDS:

COULEUR STANDARD BLANC, AUTRES
COULEURS RAL AJOUTER:

125,00€

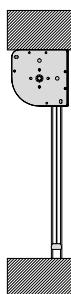

006 - BLIND WITH GUIDE RAILS AND CASSETTE / CORTINA À RAIL AVEC COFFRE

		WIDTH (mm) / LARGEUR (mm)									
		1500	2000	2500	3000	3500	4000	4500	5000	5500	6000
HEIGHT (mm) / HAUTEUR (mm)	2000	763,00 €	806,00 €	883,00 €	917,00 €	957,00 €	1 036,00 €	1 073,00 €	1 153,00 €	1 223,00 €	1 301,00 €
	2500	802,00 €	845,00 €	930,00 €	965,00 €	1 005,00 €	1 091,00 €	1 128,00 €	1 217,00 €	1 287,00 €	1 374,00 €
	3000	865,00 €	918,00 €	1 020,00 €	1 063,00 €	1 111,00 €	1 215,00 €	1 261,00 €	1 366,00 €	1 442,00 €	1 548,00 €
	3500	904,00 €	956,00 €	1 067,00 €	1 110,00 €	1 158,00 €	1 271,00 €	1 317,00 €	1 430,00 €	1 507,00 €	1 621,00 €
	4000	943,00 €	1 003,00 €	1 123,00 €	1 165,00 €	1 214,00 €	1 334,00 €	1 380,00 €	1 502,00 €	1 571,00 €	1 694,00 €

STANDARD WHITE COLOUR,
OTHER RAL COLOURS ADDS:

COULEUR STANDARD BLANC, AUTRES
COULEURS RAL AJOUTER:

250,00€

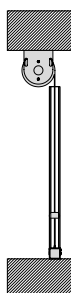

007 - BLIND WITH GUIDE RAILS AND SPRINGS, WITHOUT CASSETTE / CORTINA À RESSORTS ET RAIL SANS COFFRE

		WIDTH (mm) / LARGEUR (mm)									
		1500	2000	2500	3000	3500	4000	4500	5000	5500	6000
HEIGHT (mm) / HAUTEUR (mm)	2000	1 096,00 €	959,00 €	1 032,00 €	1 061,00 €	1 096,00 €	1 170,00 €	1 202,00 €	1 277,00 €	1 342,00 €	1 416,00 €
	2500	1 139,00 €	1 183,00 €	1 083,00 €	1 113,00 €	1 148,00 €	1 230,00 €	1 262,00 €	1 346,00 €	1 411,00 €	1 493,00 €
	3000	1 206,00 €	1 260,00 €	1 364,00 €	1 215,00 €	1 258,00 €	1 357,00 €	1 398,00 €	1 498,00 €	1 570,00 €	1 671,00 €
	3500		1 303,00 €	1 415,00 €	1 460,00 €	1 310,00 €	1 417,00 €	1 458,00 €	1 567,00 €	1 639,00 €	1 748,00 €
	4000		1 354,00 €	1 475,00 €	1 519,00 €	1 568,00 €	1 485,00 €	1 526,00 €	1 643,00 €	1 707,00 €	1 825,00 €

STANDARD WHITE COLOUR,
OTHER RAL COLOURS ADDS:

COULEUR STANDARD BLANC, AUTRES
COULEURS RAL AJOUTER:

125,00€

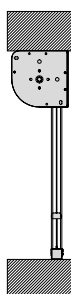

008 - BLIND WITH GUIDE RAILS, SPRINGS AND CASSETTE / CORTINA À RESSORTS ET RAIL AVEC COFFRE

		WIDTH (mm) / LARGEUR (mm)									
		1500	2000	2500	3000	3500	4000	4500	5000	5500	6000
HEIGHT (mm) / HAUTEUR (mm)	2000	1 147,00 €	1 028,00 €	1 118,00 €	1 164,00 €	1 216,00 €	1 307,00 €	1 357,00 €	1 449,00 €	1 531,00 €	1 622,00 €
	2500	1 190,00 €	1 252,00 €	1 169,00 €	1 216,00 €	1 268,00 €	1 367,00 €	1 417,00 €	1 517,00 €	1 600,00 €	1 699,00 €
	3000	1 258,00 €	1 329,00 €	1 450,00 €	1 318,00 €	1 378,00 €	1 495,00 €	1 553,00 €	1 670,00 €	1 759,00 €	1 878,00 €
	3500		1 372,00 €	1 501,00 €	1 563,00 €	1 430,00 €	1 555,00 €	1 613,00 €	1 739,00 €	1 828,00 €	1 954,00 €
	4000		1 423,00 €	1 561,00 €	1 622,00 €	1 689,00 €	1 622,00 €	1 681,00 €	1 815,00 €	1 896,00 €	2 031,00 €

STANDARD WHITE COLOUR,
OTHER RAL COLOURS ADDS:

COULEUR STANDARD BLANC, AUTRES
COULEURS RAL AJOUTER:

250,00€

TERMS AND CONDITIONS / CONDITIONS GÉNÉRALES DE VENTE

PRICES AND TAXES

VAT (Value-added Tax) is added to all the prices in this catalog at the current rate. Excluded from the VAT payment are the countries outside the European Community and the sales inside the European Community in which the buyer's tax number is valid in VIES; use the following link to test your VIES VAT number's validity: http://ec.europa.eu/taxation_customs/vies/.

These catalog prices do not include delivery. The goods will be delivered to the customer at the address of Electrocelos / Motorline®.

ORDERS AND DELIVERY

Orders will only be accepted by fax or email. Orders as awnings, rapid doors or APV automatic doors will only be accepted when accompanied by the order form (provided by Electrocelos, S.A. / Motorline®), properly filled.

Whenever a proforma invoice or budget is sent to the customer, Electrocelos, S.A. only considers the order valid after receiving the document stamped and signed by the customer.

Whenever the customer confirms an order and, after that, stock rupture occurs, Electrocelos, S.A. has 24 hours to inform the customer, set a new date of availability of the ordered product and/or recommend other product.

All goods are shipped on behalf of the customer and freights will be debited on the invoice.

The customer can choose a carrier of his preference.

When the intended carrier is not indicated in the order, Electrocelos, S.A. may define the shipping method it deems most convenient.

The goods travel at the buyer's risk. Electrocelos, S.A. offers a special insurance for goods transportation which may be requested by the customer. The extra cost of this insurance will be billed on the same invoice of the goods.

After Electrocelos, S.A. informs the customer/buyer of order delivery to the transport company, it is the customer's responsibility to schedule the reception of the goods and make payment to the courier (conditions previously agreed with Electrocelos, S.A.). Orders should be analyzed by qualified people to do so, and documents must be signed if the goods are in compliance.

When the buyer has no availability to receive the goods, he must immediately contact the courier and agree another date and time with him, to receive the delivery. If the courier arrives to the delivery address and it does not have conditions created for reception, being forced to repeat the trip in order to make the delivery, the transport company reserves the right to assign the bill of the extra travelling costs to the buyer, caused by his poor management.

In case of extra charge, as described in the previous paragraph, the Electrocelos, S.A. will charge these expenses to the buyer, in the following order.

The courier reserves the right to deliver the order on his most convenient time due to the predefined delivery routes.

Electrocelos, S.A. is not responsible for any inconvenience or damage caused by couriers such as late deliveries, transport damage, or waits to repair them. No compensation may be imposed to Electrocelos, S.A. by the described reasons, because it does not retain any direct link with any transport companies.

During the reception of the goods, the customer is responsible for checking the status of all packages. If any package presents external damage, he should, with permission of the courier, open and check the condition of the goods to make sure the goods are in compliance.

If the product is damaged, the customer must write in the courier's receiving document so that Electrocelos, S.A. can blame the transport company and activate the CMR insurance (1).

If the courier does not authorize the package opening, is the customer's responsibility to accept and receive the damaged goods. Electrocelos, S.A. advises that, in this case, the customer should refuse the order in order to be returned.

PRIX ET TAXES

Aux prix de ce catalogue sont ajoutés TVA au taux en vigueur. Sont exonérés du paiement de TVA les pays qui ne font pas partie de U.E et toutes les ventes dans l'U.E où le numéro de TVA intracommunautaire de l'acheteur est valable sur le site VIES ; pour vérification de votre numéro intracommunautaire, voir le URL http://ec.europa.eu/taxation_customs/vies/.

Les tarifs ne comprennent pas les livraisons des marchandises. Les marchandises seront livrées au Client à l'adresse de Electrocelos, S.A. / Motorline® (EXW/Portugal).

COMMANDES ET TRANSPORTS

Toutes les commandes seront uniquement acceptées par fax, email ou par un autre moyen écrit et qui soit documents enregistrés. Pour toutes commandes de stores extérieurs, portes rapides ou portes automatiques APV sera uniquement accepté lorsque accompagné de son formulaire fourni par Electrocelos, S.A. / Motorline®) et dûment rempli.

Chaque fois qu'une facture proforma ou devis est envoyé au Client, la commande sera uniquement acceptée après réception de ce même document signé et tamponné par le Client.

Chaque fois qu'une commande est confirmée et dans la suite il y a une rupture de stock, Electrocelos, S.A. a 24 heures pour informer le Client, définir une nouvelle date pour la disponibilité de ce produit et/ou conseiller un autre.

Toutes les marchandises sont envoyées pour le compte du Client et les frais de port seront dans la facture.

Le Client pourra choisir le transport de son choix.

Quand le transporteur n'est pas mentionné dans la commande, Electrocelos, S.A. utilisera la méthode d'envoi considéré plus commode.

Les marchandises voyagent pour le compte de l'acheteur. Electrocelos, S.A. dispose d'une assurance spécial pour les transports de marchandises qui pourra être demandé par le Client.

Après la communication au Client / acheteur de la livraison des marchandises au transporteur, il doit prendre toutes les mesures nécessaires pour la réception de la marchandise et effectuer le paiement au transporteur (selon conditions accordés préalablement avec Electrocelos, S.A.). Toutes les commandes devront être vérifiées pour une personne habilitée à cet effet. Les documents devront être signés si la marchandise est en conformité.

Si l'acheteur/Client n'est pas disponible pour la réception de la marchandise il doit prendre contact dans l'immédiat avec le transporteur et marquer rendez-vous pour la livraison. Dans le cas du transporteur se présenter à l'adresse indiquée et les conditions ne sont pas créés, forçant ainsi le transporteur à se présenter une nouvelle fois pour la livraison, le transporteur se réserve le droit de facturer tous les déplacements supplémentaires en raison de la mauvaise gestion de l'acheteur.

En cas de coûts supplémentaires, comme indiqué dans le point précédent, Electrocelos, S.A. facturera ces frais sur une prochaine commande.

Le transporteur se réserve le droit de livrer la commande dans un horaire plus convenable en raison de la programmation des itinéraires de livraison prédéfinis. Electrocelos, S.A. ne se responsabilise pas pour tout inconvénient ou dommages causés par les transporteurs, tels comme : des retards dans la livraison, dommages pendant le transport de la marchandise ou des attentes en raison de la réparation.

Aucune indemnité ne pourra pas être imposée à la société Electrocelos, S.A., car elle n'a pas de proximité contractuelle directe ou indirecte avec les transporteurs. Lors de la réception des marchandises, il appartient au client de vérifier l'état de tous les volumes reçus du transporteur et de formuler dans cet acte les réclamations qu'il juge nécessaires pour cause de perte partielle ou de détérioration appar-ente, c'est-à-dire, celle qui se révèle par des signes extérieurs. Si le produit est endommagé, vous devez mentionner dans le document de réception transmis par le transporteur afin que Electrocelos, S.A. puisse le responsabiliser et actionner l'assurance CMR (1).

TERMS AND CONDITIONS / CONDITIONS GÉNÉRALES DE VENTE

(1) The CMR insurance or special insurance only take responsibility if the goods receptionist (buyer) write "damaged goods" in CMR, in the act of reception.

The damage reimbursement by the CMR insurance will be 10€ per kilo of merchandise.

The Electrocelos, S.A. advises all the customers to make a special insurance every time the transport order has great value. In case of special insurance, the reimbursement will be equal to the total amount invoiced by Electrocelos, S.A.. Whenever the customer desires, he may order this type of insurance to Electrocelos, S.A..

The returned goods will be accepted only after being analyzed by our technical services. Will be analyzed so that it is proven that there was no use and are unchanged along with its accessories and manuals.

After the examination, the credit will be made to the customer.

Are excluded from devolution, all goods that have been manufactured with customized dimensions, such as all kinds of custom doors, awnings and more. The devolutions will only be accepted if the goods have been delivered at our facilities within 30 days, counting from the date of purchase of the invoice.

All goods that are returned after 30 days will not be accepted.

The goods are owned by Electrocelos, S.A. until payment has been received.

Electrocelos, S.A. reserves the right to retrieve the goods at the buyer's head office whenever those are not paid by the buyer.

WARRANTY

All products in this catalog have 2 years warranty from the sales invoice date.

The Electrocelos, S.A. can provide an extended warranty, according previously.

The goods will be considered "in warranty" once inside the facilities of Electrocelos, S.A., analyzed by our service centers.

Transport costs for all products for service or exchange are paid by the customer.

The warranty doesn't cover the costs of goods transportation: from customer to distributor, from distributor to Electrocelos, S.A. or vice versa.

Can only be considered after ensuring

product reviewed by us and made the final report that the product has a manufacturing defect. If the drive warranty Electrocelos, S.A./Motorline® comply

with all obligations under the law governing the securities at a European level, acting accordingly, repairing or replacing defective products at no cost to the customer.

In case of discontinued product, the Electrocelos, S.A. company will responsibly replace it for a new product that has similar characteristics.

Will be considered products without warranty those which: exceed two years, the products altered or damaged by failed installation or handling, or others like circuits and components damaged by electrical discharge, repair attempts, oxidation by water infiltration, mechanical disruption in the circuit and / or components.

Products considered out of warranty will be repaired or replaced with new ones after the customer acceptance, and the costs will be billed based on the existing price table.

If the customer doesn't accept the repair cost, the product will return to him. Transport costs and failure analysis will be paid by the customer being subsequently emitted an invoice with the value.

When products come to our technical services with no indication of the damage will be charged the full analysis service for the detection of possible malfunctions.

To avoid this cost, the customer must fill in the form or a similar sheet with the product's failure details. The customer can request this form to our salesman. Warranty is invalid when products show aluminium oxidation, damaged colour or steel, resulted from installations distanced from less than

Si le transporteur ne parvient pas à autoriser l'ouverture de l'emballage, c'est de la responsabilité du client d'accepter recevoir des marchandises endommagées. Electrocelos, S.A. recommande, dans ces cas-là, de refuser la marchandise afin quel soit retourné.

(1) L'assurance CMR ou les assurances spéciales ne prennent la responsabilité que si la personne qui reçoit les marchandises (acheteur/Client) mentionne "marchandise endommagé" dans le document CMR, lors de la réception.

Le remboursement des dommages par l'assurance CMR sera de 10 € par kilo de marchandise.

Electrocelos recommande une assurance spéciale en cas de produits de valeurs considérables. Dans le cas de l'assurance spéciale, le remboursement de l'assurance sera égal au montant total facturé par Electrocelos, S.A..

Chaque fois que le client le souhaite, il pourra le demander à Electrocelos, S.A.. Les produits retournés seront acceptés seulement après avoir été analysés par nos services techniques. Seront analysés afin que ce soit démontré qu'ils n'ont pas été utilisés et sont inchangées, avec ses accessoires et manuels.

Après l'analyse se fera un possible avoir au client.

Toutes marchandises qui ont été fabriqués sur mesure, tels comme, des portes, des stores extérieurs, parmi d'autres, ne seront pas acceptés dans les conditions de produits retournés.

Sans préjudice des dispositions de la législation portugaise et des conventions internationales, en particulier, en ce qui concerne les réclamations, les produits retournés ne seront acceptés que si les marchandises soient livrés dans nos locaux dans un maximum de 30 jours calendaires à compter de la date de l'achat indiqué sur la facture.

Toutes les marchandises retournés après les 30 jours ne seront pas acceptés.

Les marchandises sont la propriété de Electrocelos, S.A. jusqu'à ce qu'elles soient payés. Electrocelos, S.A. se réserve le droit d'enlever les marchandises au siège de l'acheteur lorsqu'elles ne soient pas payés par l'acheteur.

GARANTIE

Tous les produits de ce catalogue ont 2 ans de garantie à partir de la date de la facture d'achat.

Electrocelos, S.A. pourra prolonger la garantie, accordé ponctuellement.

Seront considérés en garantie les produits qui sont dans les installations de Electrocelos, S.A. et après avoir été analysés par nos Centres d'Assistance.

Les frais d'expédition de tous les produits pour assistance ou changement seront à la charge du Client.

En aucun cas la garantie couvre les frais avec le transport de la marchandise : soit de Client vers distributeur, du distributeur pour Electrocelos, S.A. ou vice-versa.

Seulement sera considéré produit en garantie après avoir été analysé par nos services et avoir le rapport final en comme le produit a un défaut de fabrication.

En cas d'actionner la garantie Electrocelos, S.A./Motorline® respectera toutes ses obligations selon la loi qui régit les garanties au niveau Européen, en agissant en conformité, en réparant ou remplaçant les produits en défaut sans frais pour le Client.

En cas de produit obsolète Electrocelos, S.A. responsablement le remplacera par un nouveau produit avec des caractéristiques similaires.

Seront considérés sans garantie les produits qui: ont dépassé les 2 ans, les produits qui ont été modifiés ou endommagés en raison d'une défaillance d'installation ou manœuvre, ou autres composants qui présentent une rupture à cause d'une décharge électrique, oxydation par des infiltrations des eaux, rupture mécaniques dans le circuit et/ou composants.

Les produits considérés hors garantie seront réparés ou remplacés par des nouveaux, après l'acceptation par le Client et les frais respecteront le tableau de tarifs en vigueur.

Si le Client n'accepte pas le coût de réparation, l'article retournera chez le Client. Les frais d'expédition et d'analyse de la panne seront à la charge du Client. La facture sera envoyé après avec ce montant.

TERMS AND CONDITIONS / CONDITIONS GÉNÉRALES DE VENTE

300meters of the maritime coast ,that suffer from maritime breezes or contact with acids or salt.

The Electrocelos, S.A. takes a commitment to all customers to solve, respect and fulfill all European laws governing guarantees.

The Electrocelos, S.A. will make every effort so that repairs or replacement under warranty are made within the stipulated deadlines.

Our aim is to solve problems without hitting timeouts to serve the customer in best way.

Electrocelos, S.A. does not assume neither won't be responsible for any damage that the customer has related to failures, replacements, product transportation, labor or travel.

The Electrocelos, S.A. is not responsible for the assembly of the products. Each Motorline retailer or installer should in the act of the deal, contemplate and predict that all products are subject to adjustments during the warranty period.

The Electrocelos, S.A. can never be held responsible for damage caused by product disassembling, delays on transportation or exchange.

RECOMMENDATIONS

The recommended weights and measures on the sectional door kits (ex: for sectional doors up to 15m²) are values that depend on technical factors, such as the correct mechanical functioning of the equipment, where they are being installed.

A possible malfunction of the automatism due to not fulfilling these factors, may imply loss of warranty.

Dimensions and weights shown on the sliding and swing door openers kits are indicative only.

All gates are subjected to different loads and wind resulted from different installation sites, so we advise all installers to analyze the best product to apply based on our recommendations.

We advise the installers to analyze gate and site before choosing the equipment and consider always our sugestion as indicative.

It is essential to verify the effort and the functioning of the gates, like the wind load they are subjected to, and only then to choose the most appropriate automatism.

Si les produits arrivent aux services techniques sans indication du défaut/ panne sera facturé le service d'analyse en profondeur afin de détecter les possibles pannes.

Pour éviter ces coûts supplémentaires, le Client devra remplir un formulaire ou une feuille identique avec les détails de la panne du produit. Le Client pourra demander à son commercial ce formulaire.

N'ont pas de garantie les produits présentant oxydation de l'aluminium, couleur endommagé ou acier oxydé, dérivés des installations inférieurs à 300 m de la côte maritime, qui souffrent des courants de brises ou le contact avec des produits acides ou salitra.

Electrocelos, S.A. s'engage avec tous ses Clients de résoudre, respecter et répondre avec toutes les lois européennes qui régissent les garanties.

Electrocelos, S.A. fera tous les efforts afin que les réparations ou changements en garantie soient effectués dans les délais prévus.

C'est notre objectif de résoudre tous les problèmes sans atteindre les limites afin de bien en servir le Client.

Electrocelos, S.A. ne prend pas en charge ni pourra être responsabilisé pour toutes pertes des Clients, par rapport aux pannes, remplacements, transports de produits, main-d'œuvre ou déplacements.

Electrocelos, S.A. n'est pas responsable pour les assemblages des produits. Chaque revendeur ou installateur Motorline doit, lors du contrat, prévoir que tous les produits sont soumis à des réglages pendant la période de garantie.

Electrocelos, S.A. ne pourra pas être responsable de dommages en raison des démontages de produits, temps d'attente, déplacements ou changement des mêmes.

RECOMMANDATIONS

Le mesures et poids indiqués sur les Kits de portes sectionnelles – Ex : « pour porte sectionnelle jusqu'à 15m² » – sont a titre indicatif car dépendent de plusieurs facteurs techniques, tels comme le bon fonctionnement mécanique des équipements où ils seront appliqués.

Une possible panne des automatismes pour ne pas respecter tels facteurs, implique la perte de garantie.

Les mesures et poids indiqués dans les Kits coulissants et battant sont à titre indicatif.

Tous les portails souffrent des charges d'effort et des vents différents, car les lieux d'installation ne sont jamais les mêmes.

Electrocelos, S.A. conseille tous les Clients et installateurs à penser sur le meilleur produit à appliquer, selon les recomandations de Electrocelos, S.A.

Les Clients doivent analyser toujours le portail et l'endroit avant de faire le choix de l'équipement et considérer toujours les suggestions et recommandations de Electrocelos, S.A.

Il est essentiel de vérifier l'effort et le fonctionnement des portails, la charge de vent qui souffrent et après choisir l'automatisme plus approprié.



motorline
PROFESSIONAL

N° 000001 Contact number

Name (Company) Shipping date

Description of failure

.....

.....

.....

.....

.....

Warranty? Yes No Want quotation? Yes No (Complete if you not have warranty)

Note: If not completed any of the fields will be considered "No". In this case, the equipment will be repaired immediately if the cost of reparation is inferior or equal to 50% of the new equipment cost.

Malfunction card

All products for repair should be delivered to Motorline facilities accompanied by this card, completely filled, in order to activate the warranty.

Carte d'identification des Pannes

Tous les produits pour réparation doivent être livrés chez Motorline accompagnés de cette carte, dûment rempli, pour l'effet de garantie, si les conditions ci-dessus sont respectés.



ENGLISH SALES CONTACTS / CONTACTS COMMERCIAUX ANGLAIS

GENERAL

Phone +351 253 830 060

Phone +351 910 723 334

Fax +351 253 830 068

Email mail@motorline.pt

TECHNICAL DEPARTMENT

Phone +351 253 830 063

Phone +351 917 775 623 (Armindo)

Email tecnico@electrocelos.com

SALESMAN

Phone +351 253 830 060

Phone +351 916 738 857 (Mariia)

Email mariia@electrocelos.com

ORDERS

Phone +351 253 830 060

Phone +351 916 738 857 (Mariia)

Email mariia@electrocelos.com



FRENCH SALES CONTACTS / CONTACTS COMMERCIAUX FRANÇAIS

GÉNÉRAL

Telf. +351 253 830 060

Telf. +351 910 723 334

Fax +351 253 830 068

Email mail@motorline.pt

DÉPARTEMENT TECHNIQUE

Telf. +351 253 830 063

Telf. +351 917 775 623 (Armindo)

Email tecnico@electrocelos.com

COMMERCIAL

Telf. +351 913 275 689 (Albano)

Telf. +34 677 745 761 (Albano)

Email albano@electrocelos.com

COMMANDES

Telf. +351 253 830 060

Telf. +351 912 523 907 (Mário)

Email mariopeixoto@electrocelos.com



COMPETE
2020

PORTUGAL
2020



UNIÃO EUROPEIA

Fundos Europeus
Estruturais e de Investimento



Electrocelos S.A.
Travessa do Sobreiro, N. 29
Rio Covo (Stª Eugénia)
4755-474 Barcelos

mail@motorline.pt
motorline.pt

GPS N 41°31.231
W 008°36.376

Authorized Agent
Agent Autorisé